



Kondenzációs gázkazánok

HGK 24

HGK 28

HGK 36

HGK 47

Beüzemelési útmutató

Mielőtt a készüléket beüzemelné és alkalmazná, olvassa el gondosan a beüzemelési útmutatót.

A beüzemelési útmutatót tartsa a készülék közelében.

Mindig az útmutatás szerint járjon el.

Tisztelt Vásárlónk!

Köszönjük, hogy a HAJDU Hajdúsági Ipari Zrt. gázkazánját vásárolta meg. Ezzel egy magas műszaki színvonalú, gazdaságos és biztonságos üzemű készülék tulajdonosa lett.

Vásárláskor ellenőrizze a termék teljességét és sértetlenségét!

A készüléken található feliratokat ne távolítsa el!

Ez a dokumentum üzembehelyezési és kezelési útmutató. A mellékletben található jótállási jegyet a vásárláskor és az üzembe helyezés alkalmával is le kell bélyegeztetni, és olvashatóan ki kell tölteni.

Kérjük – saját érdekében – figyelmesen olvassa el a következő oldalakon leírt tájékoztatónkat, és őrizze meg, mert a későbbiekben is szükség lehet rá.

Fontos tudnivalók!

A készülék beépítését csak arra jogosult tervező által készített és a helyi gázszolgáltatóval jóváhagyott hivatalos gáz-kiviteli terv alapján, szakképzett és a tevékenységhez megfelelő engedéllyel rendelkező szakember végezheti!

A készülék üzembehelyezéshez és üzememeltetéséhez a kéményseprő vállalat által kiadott engedély is szükséges.

Tervezésnél és kivitelezésnél messzemenően figyelembe kell venni és be kell tartani az érvényes GMBSZ, a helyi gázszolgáltató, továbbá az építésügyi (OTÉK) és környezetvédelmi, tűzvédelmi szabályzat (OTSZ) valamint a vonatkozó elektromos szabványok követelményeit.

A kazánok gyárilag „H” típusú, vezetékes földgázra vannak besabályozva. Üzembe helyezést, (illetve ismételt üzembe helyezést), javítást csak a HAJDU szervízhalózat szakemberei végezhetnek, melyek elérhetősége a mellékletben illetve a weboldalunkon olvashatók.

A gyártói előírások szerinti adatoktól eltérni nem szabad! Javítás csak eredeti gyári alkatrészekkel végezhető!

Hiba esetén a készüléket ki kell kapcsolni és a „7. HIBÁK” című fejezet szerint kell eljárni.

Meghibásodást a mellékelt szervizlistában felsorolt szervizeknél kell bejelenteni. Közölni kell a készülék típusát, gyártási számát, valamint az észlelt hibát.

Díjmentes javítást csak szakszerűen, minden rovatában kitöltött és lebélyegzett **jótállási jegy**, vásárlási számla bemutatása mellett végezhet az illetékes szerviz.

A jótállási jegyen és a kazán adattáblájának gyártási száma egyezőnek kell lenni.

A készüléken – a biztonságos és gazdaságos működés érdekében – évente legalább egyszer, a gyártó által javasolt felülvizsgálatot, illetve karbantartást a kijelölt szervizzel célszerű elvégeztetni.

Tartalomjegyzék

| | | |
|----------|--|-----------|
| 1 | BIZTONSÁGI ELŐÍRÁSOK | 5 |
| 1.1 | Általános előírások | 5 |
| 1.2 | Központi fűtő berendezés | 5 |
| 1.3 | Gázos berendezés | 5 |
| 1.4 | Elektromos berendezés | 5 |
| 1.5 | Ivóvízellátó és szennyvízelvezető berendezés | 5 |
| 1.6 | Égéstermék-elvezetés és levegőellátás | 5 |
| 2 | KÉSZÜLÉK ISMERTETÉSE | 6 |
| 2.1 | Általános leírás | 6 |
| 2.2 | Működés | 6 |
| 2.3 | Üzem módok | 6 |
| 2.4 | Személyi számítógépes interfész | 8 |
| 2.5 | Teszt programok | 8 |
| 2.6 | Rendelhető tartozékok | 10 |
| 3 | BESZERELÉS | 11 |
| 3.1 | Méretek | 11 |
| 3.2 | Beszereles helye | 12 |
| 3.3 | Összeszerelés | 13 |
| 4 | CSATLAKOZTATÁS | 15 |
| 4.1 | A fűtőrendszer és a berendezés csatlakoztatása | 15 |
| 4.2 | HMV berendezés csatlakoztatása | 19 |
| 4.3 | Elektromos csatlakozás | 21 |
| 4.4 | Gáz csatlakoztatás | 23 |
| 4.5 | Égéstermék elvezető rendszer | 24 |
| 4.6 | Koncentrikus égéstermék elvezetés Ø 60/100 | 24 |

| | | |
|-----------|--|-----------|
| 4.7 | Koncentrikus égéstermék elvezetés Ø 80/125..... | 24 |
| 4.8 | Szétválasztott Ø80/80-as indító idom..... | 24 |
| 4.9 | Égéstermék elvezető rendszerek osztályba sorolása..... | 24 |
| 4.10 | HAJDU Égéstermék elvezető anyagjegyzék..... | 26 |
| 4.11 | Hajdu égéstermék elvezető szerelési utasítása..... | 31 |
| 4.12 | Nem HAJDU égéstermék elvezető rendszerek (C63)..... | 33 |
| 4.13 | Idegen égéstermék elvezetővel szemben támasztott méretek és mérettűrések C63 rendszerben. (külső méretek mm-ben mérve) | 33 |
| 4.14 | Az égéstermék elvezető rendszer biztosítása..... | 34 |
| 5 | KÉSZÜLÉK ÜZEMBEHELYEZÉSE | 36 |
| 5.1 | A készülék és a berendezés feltöltése és légtelenítése..... | 36 |
| 5.2 | A készülék üzembehelyezése..... | 37 |
| 5.3 | Üzemen kívül helyezés..... | 38 |
| 6 | BEÁLLÍTÁS ÉS BESZABÁLYOZÁS | 39 |
| 6.1 | Közvetlen beállítás a kezelőlapon keresztül..... | 39 |
| 6.2 | Beállítás szerviz kódon keresztül..... | 40 |
| 6.3 | Paraméterek..... | 40 |
| 6.4 | Nem állítható Szivattyú-beállítás beállítás szabályozása..... | 42 |
| 6.5 | Szivattyú beállítás (Wilo Yonos RKA 15-7,5)..... | 43 |
| 6.6 | Külső hőmérséklet függő beállítás szabályozás..... | 44 |
| 6.7 | Készülék átállítása más gáztípusra..... | 45 |
| 6.8 | Gáz-levegő arány szabályozása..... | 46 |
| 6.9 | Gáz levegő arány ellenőrzése..... | 47 |
| 7 | HIBÁK | 51 |
| 7.1 | Hibakódok..... | 51 |
| 7.2 | Egyéb hibák..... | 52 |
| 8 | KARBANTARTÁS | 55 |
| 9 | MŰSZAKI SPECIFIKÁCIÓK | 57 |
| 9.1 | NTC ellenállások..... | 58 |
| 9.2 | Termékinformációs adatok a CELEX-32013R0811, annex IV szerint..... | 59 |
| 9.3 | Elektromos kapcsolási rajz..... | 60 |
| 10 | JÓTÁLLÁSI FELTÉTELEK | 61 |
| 11 | CE-NYILATKOZAT | 61 |

A kézikönyv

Jelen kézikönyv szegítséget ad a készülék felszereléséhez, beüzemeléséhez és üzemeltetéséhez. Az utasításokat gondosan kövesse!

Amennyiben kétségei vannak, vegye fel a kapcsolatot a gyártóval.

A beüzemelési utasításokat tartsa a berendezés közelében.

Rövidítések és jelentésük leírása

| Leírás | Szövegbeli rövidítés |
|---|----------------------|
| Nagy hatékonyságú | HE |
| HAJDU HGK falra szerelt gáztüzelésű kondenzációs kazán | Készülék |
| Készülék és a központi fűtést ellátó vezetékrendszer | FV berendezés |
| Készülék és a háztartási melegvíz biztosítását szolgáló vezetékrendszer | HMV berendezés |

Piktogramok

A kézikönyvben az alábbi piktogram szerepel:



FIGYELEM!

Eljárások, amelyeket – ha nem megfelelő óvatossággal végezzük – a termék és a körülvevő környezet károsodását okozhatják, ill. fizikai sérülést okozhatnak.

Szerviz és műszaki támogatás

Az első üzembehelyezéssel, specifikus beállításokkal, beszereléssel, karbantartási és javítási munkákkal kapcsolatban vegye fel velünk a kapcsolatot:

HAJDU Hajdúsági Ipari Zrt.
H-4243
Téglás
Külterület 135/9. hrsz.
tel. (36) 52/582-700
fax. (36) 52/384-606, 384-126
www.hajdurt.hu

Szerviz fül: <http://www.hajdurt.hu/index.php?mod=szerviz&l=hu>

Termékazonosító

A készülékre vonatkozó adatok a készülék alján lévő adattáblán találhatóak.

- Készülék típusa
- Melegvízes névleges teljesítmény (kW)
- Névleges teljesítmény, felső és alsó határ (kW)
- Névleges terhelhetőség (kW)
- Gázkategória
- Gáztípus beállítása
- Gázcsatlakozó nyomása (mbar)
- Azonosító
- Készülékkategória
- Maximális FV nyomás (bar)
- Maximális FV víz hőmérséklet (°C)
- Maximális HMV nyomás (bar)
- Elektromos csatlakozás
- NOx osztály
- Szériaszám
- Gyártási év

HGK **

Gyártási szám:

Gyártási év:

Kondenzációs gázkazán

Célország: HU
Gáz típusa: G20
Gáz hálózati nyomása: 20mbar
Gáz kategória: II2H3B/P
Készülék kivitele: C13,C33,C43,C53,C63,C83

HMV teljesítmény: Q= - kW
FV teljesítmény: Q= - kW
Fűtőteljesítmény 80/60: P= - kW
Fűtőteljesítmény 50/30: P= - kW

Max. HMV nyomás: 8,0bar
Max. FV nyomás: PMS= 3,0bar
Max. áramlási hőmérséklet: 90°C
Áramellátás: ~230V-50Hz, *** W
Védettség: IP 44
NOx osztály: 5
PIN: 0063 ** ****

Forgalmazó
HAJDU Hajdúsági Ipari Zrt.
H-4243 Téglás
Külterület 135/9. hrsz. HU



1 BIZTONSÁGI ELŐÍRÁSOK

A HAJDU Hajdúsági Ipari Zrt. forgalmazó nem vállal kötelezettséget semmilyen kárért és sérülésért, amelyet a biztonsági előírások és utasítások (szigorú) betartásának hiánya, vagy a HAJDU HGK nagy hatékonyságú falra szerelt gázkazán és bármely kiegészítő berendezés beüzemelésénél való gondatlanság okoz.

1.1 Általános előírások

A rendszernek, mint egésznek meg kell felelnie a vonatkozó biztonsági és egyéb előírásoknak, amelyek a következők:

- Jelen beüzemelési útmutatónak.
- Fűtőrendszerekre
- Gázellátó rendszerekre
- Égéstermék elvezető, rendszerekre
- Ivóvízellátó és csatorna rendszerekre
- Villamos rendszerekre

vonatkozó előírások

1.2 Központi fűtő berendezés

A teljes berendezésnek meg kell felelnie a vonatkozó biztonsági és egyéb előírásoknak, amelyek a következők:

- Fűtőberendezésekre vonatkozó előírások.

1.3 Gázos berendezés

A teljes berendezésnek meg kell felelnie a vonatkozó biztonsági és egyéb előírásoknak, amelyek a következők:

- Szellőzés lakásokban és lakóépületekben.
- 11/2013. (III. 21.) NGM rendelet a gáz csatlakozóvezetésekre, a felhasználói berendezésekre, a telephelyi vezetésekre vonatkozó műszaki biztonsági előírásokról és az ezekkel összefüggő hatósági feladatokról
- Helyi földgázelosztói engedélyes vagy tartályos gáz szolgáltató technológia előírásai.

1.4 Elektromos berendezés

A teljes berendezésnek meg kell felelnie a vonatkozó biztonsági és egyéb előírásoknak, amelyek a következők:

- Kisfeszültségű berendezésre vonatkozó biztonsági előírások.

1.5 Ivóvízellátó és szennyvízelvezető berendezés

- Vízellátó berendezésekre vonatkozó általános előírások.
- 201/2001. (X. 25.) Korm. rendelet az ivóvíz minőségi követelményeiről és az ellenőrzés rendjéről

1.6 Égéstermék-elvezetés és levegőellátás

Az égéstermék-elvezető és a levegőellátó vezetékeknek a következőknek kell megfelelnie:

- 253/1997. (XII. 20.) Korm. rendelet az országos településrendezési és építési követelményekről [OTÉK]
- 54/2014. (XII. 5.) BM rendelet az Országos Tűzvédelmi Szabályzatról
- Helyi katasztrófavédelem technológia előírásai.
- Égéstermék elvezető rendszerekre vonatkozó kéményszabvány MSZ 845:2010.
- MSZ EN 13384 égéstermék elvezető berendezések méretezése.

2 KÉSZÜLÉK ISMERTETÉSE

2.1 Általános leírás



A HAJDU HGK falra szerelhető gázkazán, amely zárt készülék. A készülék fűtési rendszer és a HMV berendezés vízének a melegítésére szolgál.

Az égési levegő ellátó illetve égéstermék elvezető rendszer alap mérete Ø60/100mm koncentrikus. A készülék a Ø60/100mm indítóidomot tartalmazza. Természetesen nagyobb méretű rendszerrel is üzemlehet a kazán.

Választástól függően a készülék tartókeretre is csatlakoztatható a tartókeretben 8 literes táglási tartály van. Ezek külön rendelésre kerülnek leszállításra.

Az HAJDU HGK 24 - 47 falra szerelhető gázkazán rendelkezik a CE, IP44 besorolással és a 'Gaskeur'-ral (holland gáz tanúsítvány), valamint HR, SV, NZ és CW 3. osztályú címkékkel.

Eszerint a készülék legalább percenként 6 liter 60°C-os víz biztosítására alkalmas (ami percenként 10 liter 40°C-os víznek felel meg). Illetve a kazán segítségével 100 liter átlagosan 40°C-os vízzel 12 perc alatt tölthető meg egy kád.

A "be" (on)  és "takarékos" (eco)  beállítások a készüléken megfelelnek a 'Gaskeur' (holland gáz tanúsítvány) CW előírásainak.

A készülék használható egyedül csak melegvíz vagy egyedül csak fűtés biztosítására is. A nem használt rendszert nem kell csatlakoztatni. (Lásd: 6.3 rész)

A készülék standard formában földgázhoz (G20) alkalmas. A készülék igény szerint propán (G31) üzemmódra is átváltható.

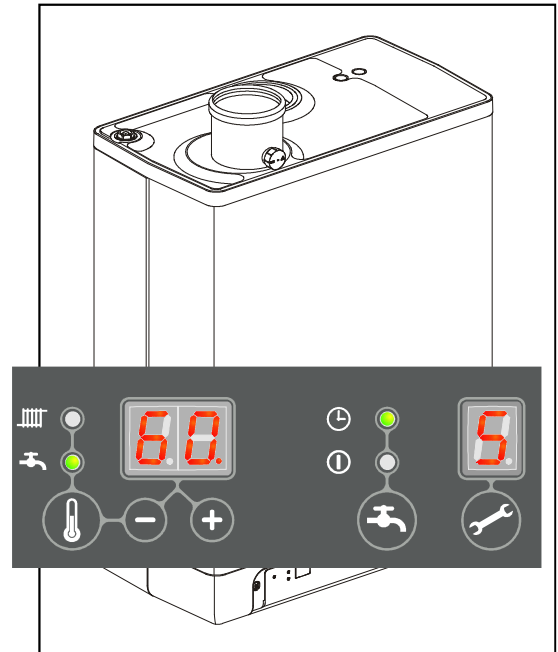

2.2 Működés

Az HAJDU HGK falra szerelt gázkazán egy moduláló nagy hatékonyságú kazán. Ez azt jelenti, hogy az égőteljesítményt a kívánt hőigénynek megfelelően állítja be.

Az alumínium hőcserélőben két különálló réz kör található.

A fűtő és a HMV körök egymástól teljesen el vannak különítve. Emiatt a fűtés és a melegvíz-ellátás egymástól függetlenül működtethető. A melegvíz-ellátás előnyt élvez a fűtéssel szemben. A két rendszer egyszerre nem tud üzemelni.

A készülékbe be van szerelve egy elektronikus égővezérlő, amely mindenkor, amikor fűtésre vagy melegvíz-ellátásra van szükség, beindítja a ventilátort, kinyitja a gázszelepet, begyűjtja az égőt, és folyamatosan figyeli és kontrollálja a lángot attól függően, hogy milyen teljesítményre van szükség.

2.3 Üzemmódok

A kezelőlapon a szerviz kijelzőn lévő kód mutatja a készülék üzemmódját.

Ki (off)

A készülék üzemben kívül van, de elektromos áram alatt van. HMV vagy fűtési igényre a kazán nem reagál. A készülék fagyás elleni védelme aktív. Ha a kazánban lévő víz hőmérséklete túlzottan leesik az égő és a fűtési keringtető szivattyú elindul.

Ha a fagyás elleni védelem aktív, a  kód kerül kijelzésre (hőcserélő fűtése).

Ebben az üzemmódban a fűtő berendezésben lévő nyomás (bar egységben) is leolvasható a hőmérsékleti kijelzőn.

Várakozó üzemmód

A LED a  gombnál, valamint esetleg a HMV komfort funkció egyik LED-je villog. A készülék készen áll a fűtő vagy HMV igényre reagálni.

Fűtés utáni üzemelés

A fűtőüzem vége után a fűtővizet utánkeringteteti a kazán. A szivattyú egy ideig folyamatosan működésben marad. A tovább üzemelési idő gyárilag beállított érték a 6.3 (paraméterek) részben találhatóknak megfelelően. Ez a beállítás módosítható.

Emellett a szivattyú automatikusan 24 óránként egyszer 10 másodpercre bekapcsol, hogy megakadályozza a beragadást. A szivattyú automatikus bekapcsolása az utolsó fűtés időpontjától kezdve számítódik.

A kívánt hőmérséklet elérésre került

Az égővezérlő átmenetileg leállítja az égést, ha a hőcserélő felmelegedett a kívánt hőmérsékletre. Amikor a hőmérséklet jelentősen leesik, az égő újra indul.

Önteszt

A csatlakoztatott érzékelők rendszeresen ellenőrizhetők az égővezérlővel. Az ellenőrzés során a vezérlő nem végez egyéb feladatokat.

| GASKEUR | | |
|---------|--------------------------|-----|
| HR | HR Verwarming | 107 |
| HRww | HR Warm Water | |
| CW | Comfort Warm Water | 3 |
| SV | Schonere Verbranding | |
| NZ | Naverwarming Zonneboiler | |

| | | |
|--------|--------------------------------|-----|
| HR | nagy hatékonyságú melegítés | 107 |
| HR hmv | forróvíz nagy hatékonysággal | |
| CW | forróvíz komfort | 3 |
| SV | tisztító égés | |
| NZ | szoláris vízmelegítő utófűtése | |

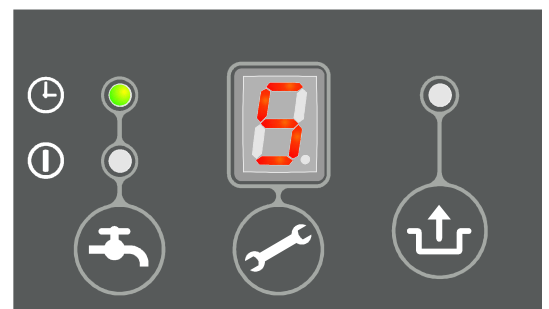

3 Szellőzés

Amikor a készülék beindításra kerül, először a ventilátor az indítási fordulatszámra gyorsul. Az égési levegővel kiszellőzik a hőcserélő. Amikor az indítási fordulatszám elérésre kerül, az égő begyullad. A 3 kód szintén megjelenik, amikor utószellőzés történik, miután az égő leállt.

4 Begyulladás

Amikor a ventilátor eléri az indító fordulatszámot, az égő elektromos szikrák révén begyullad. A begyulladás során a 4 kód jelenik meg. Ha az égő nem gyullad be, kb. 15 másodperc múlva új begyújtás történik. Ha 4 begyújtási kísérlet után az égő még mindig nem ég, az égővezérlő hibaüzemmódba vált. (Lásd: 7.2.1 rész).

5 Fűtő üzem

Az égővezérlőhöz egy be/ki kapcsoló termosztát, egy OpenTherm termosztát, egy külső hőmérséklet érzékelő és ezek kombinációja csatlakoztatható. (Lásd: 9.1 rész)

Amikor egy termosztátról hőigény érkezik, a ventilátor beindul (3 kód), és azt begyújtás követi (4 kód), valamint a fűtő üzemmód (5 kód).

Fűtő üzemmód során a ventilátor fordulatszámát, így a készülék gázellátását az égővezérlő kontrollálja. Ezáltal az előremenő víz hőmérséklet eléri a kívánt hőmérsékletet –feltéve, hogy a fűtőrendszert hidraulikája ki van egyensúlyozva.

Ha egy be/ki termosztát is csatlakoztatva van az leállítja a kazánt, ha a helyiség elérte a kívánt belső hőmérsékletet. „OpenTherm” termosztát esetén a kívánt előremenő hőmérséklet az „OpenTherm” termosztátban megadott jelleggörbe szerinti. Be-ki kapcsoló termosztáttal és külső hőmérséklet érzékelővel megépített rendszer esetén, a kívánt előremenő hőmérsékletet az égővezérlőben beprogramozott jelleggörbe és a külső hőmérséklet határozza meg. Az utóbbi kettő esetében a maximális előremenő hőmérséklet az, amely a menüben beállításra kerül.

Fűtő üzemben a kívánt előremenő hőmérséklet a kezelőlapon jelenik meg.

Az előremenő hőmérséklet 30°C és 90°C között állítható be. (Lásd: 6.5 rész).

Az aktuális előremenő hőmérséklet a fűtő üzem alatt a „villáskulcs” szerviz gomb megnyomásával olvasható le.

6 HMV üzem

A melegvíz-ellátás előnyt élvez a fűtéssel szemben. Ha az áramláskapcsoló több, mint 2 l/perc HMV igényt érzékel, bármely fűtési igény figyelmen kívül lesz hagyva, a fűtési keringető szivattyú megáll. Miután a ventilátor eléri a sebességét (3 kód), és a begyújtás megtörténik (4 kód), a vezérlő HMV üzemmódba vált át (5 kód).

HMV üzem során a ventilátor fordulatszámát, és így a készülék energiaellátását az égővezérlő kontrollálja, így a HMV víz hőmérséklet eléri a beállított HMV hőmérsékletet.

A víz hőmérséklet 40°C és 65°C között állítható be (Lásd: 6.3 rész), és az érték HMV üzem során a kezelőlapon kerül kijelzésre.

Az aktuális HMV hőmérséklet a HMV üzem során a szerviz gomb megnyomásával olvasható le.

7 Előmelegített hőcserélő

A háztartási melegvíz gyors biztosítása érdekében az égővezérlő fel van szerelve egy ún. HMV komfort funkcióval. Ez a funkció a hőcserélőben a hőmérsékletet egy állítható hőmérsékleten tartja (Lásd: 6.1 rész). A HMV komfort funkciónak a következő beállításai vannak:

- **Bekapcsolva (On):** (☉ LED ég) A készülék HMV komfort funkciója folyamatosan be van kapcsolva. A hőcserélő egész nap melegen van tartva. A készülék ezért mindig azonnal melegvizet szolgáltat.
- **Takarékos (Eco):** (☉ LED ég) A készülék HMV komfort funkciója öntanuló. A készülék figyelembe veszi a csapolási helyeken való melegvíz elvétel időbeliségét. Ennek eredményeként a hőcserélő hőmérséklete nincs fenntartva éjszaka, vagy hosszú idejű nem használat esetén. Ez a beállítás OpenTherm szobatermosztáton át is elérhető (feltéve, hogy a termosztát is támogatja).
- **Kikapcsolva (Off):** (Egyik LED sem világít) A hőcserélő hőmérséklete nincs szinten tartva, melynek eredményeként a melegvíz csak a kazán hőcserélő felmelegítése után jelentkezik a csapolón. Ha nincs a melegvizes csapon gyors melegvíz biztosítására szükség, a HMV komfort funkciót ki lehet kapcsolni.

2.4 Személyi számítógépes interfész

Az égővezérlő fel van szerelve személyi számítógépes (PC) interfésszel, ami egy speciális kábellel és a megfelelő szoftver segítségével csatlakoztatható. Ez a lehetőség biztosítja az égővezérlő viselkedésének, a készüléknek, valamint a fűtő berendezésnek a folyamatos hosszú idejű figyelését.

2.5 Teszt programok



Az égővezérlő lehetővé teszi, hogy a készülék teszt üzemmódba helyezhető legyen.

Egy teszt program aktiválása azt eredményezi, hogy a berendezés egy rögzített ventilátor sebesség mellett kezd üzemelni anélkül, hogy a kontroll funkciók aktiválásra kerüljenek.

A biztonsági funkciók aktívak maradnak.

A teszt program a **+** és **-** egyszerre történő lenyomásával állítható le.

Teszt programok

| Program leírás | Gomb kombinációk | Kijelzőn megjelenő jelzés |
|--|--|---------------------------|
| Égő minimális FV teljesítmény mellett van bekapcsolva |  és - | "L" |
| Égő maximális FV teljesítmény beállítás mellett van bekapcsolva (Lásd: 6.3 rész, 3. paraméter) |  és + (1x) | "h" |
| Égő maximális HMV teljesítmény mellett van bekapcsolva (Lásd: 6.3 rész, 4. paraméter) |  és + (2x) | "H" |
| Teszt program kikapcsolása | + és - | aktuális üzemállapot |

Teszt mód alatt a következő adatok olvashatók.

- Nyomva tartva a **-** gombot a kijelzőn a fűtési kör nyomása olvasható.
- Nyomva tartva a **+** gombot a kijelzőn az ionizációs áram olvasható.

2.5.1 Fagyás elleni védelem



- A készülék elfagyás megelőzésére rendelkezik fagyvédelmi funkcióval. Ha a hőcserélő hőmérsékete túlzottan leesik, az égő bekapcsol, és a szivattyú addig működik, amíg a hőcserélő hőmérséklete elégséges nem lesz. Amikor a készülék fagyás elleni védelme aktiválva van, 7 kód jelenik meg (hőcserélő előmelegítése).
- Ha a berendezés (vagy annak egy része) elfagyhat, a leghidegebb részen a visszatérő körhöz egy (külső) termosztátot kell rögzíteni. Ezt a kapcsolási rajznak megfelelően kell csatlakoztatni.

Megjegyzés

Ha a készülék üzemén kívül van ( a szerviz kijelzőn), a készülék fagyás elleni védelme **aktív**. Ugyanakkor a külső fagyvédelmi termosztát felőli hőigényre **nem lesz reakció**.

FŐ ALKATRÉSZEK

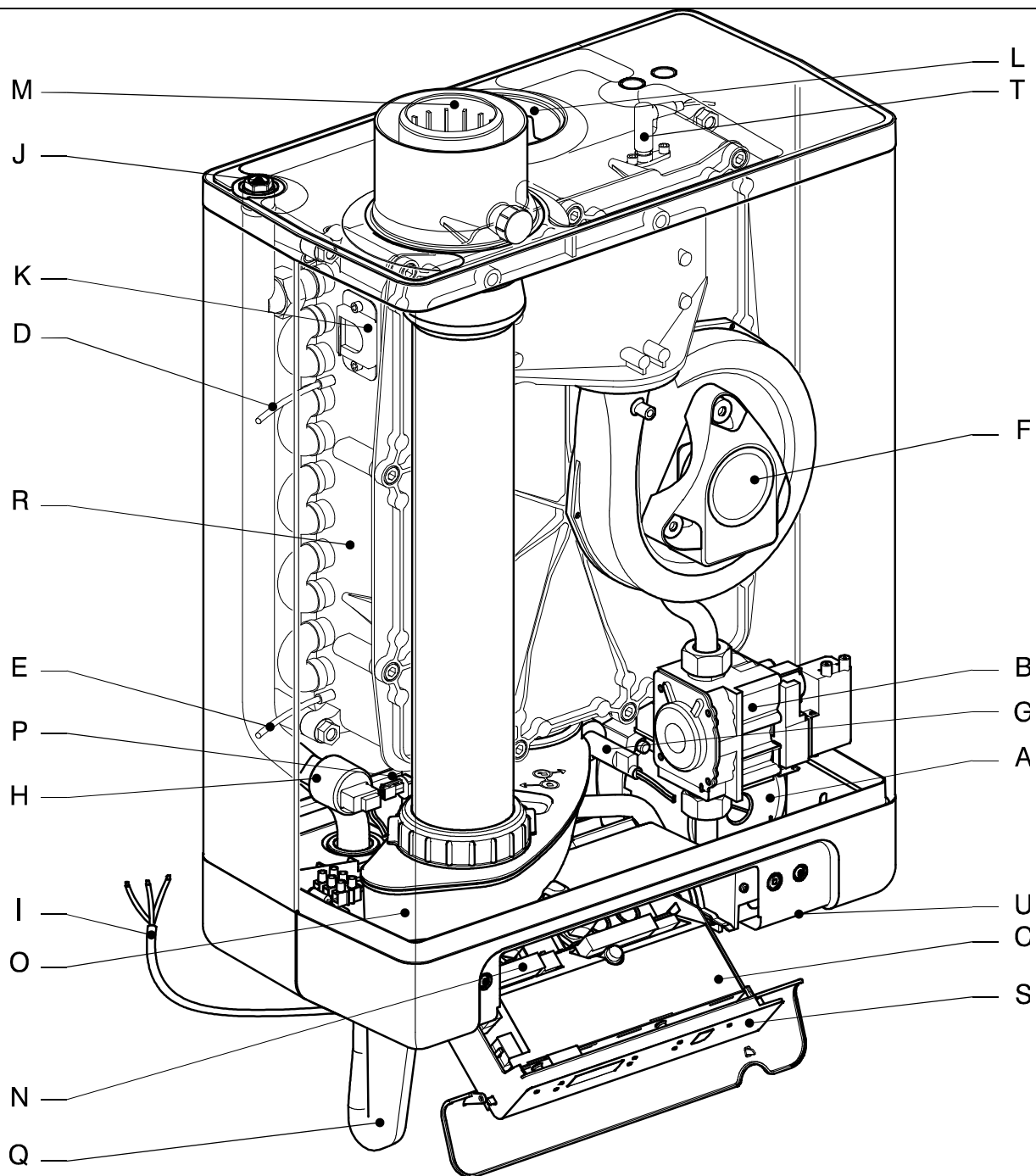

- | | | | |
|----|---|----|--------------------------------------|
| A. | FV szivattyú | L. | Levegő ellátás |
| B. | Gázblokk | M. | Égéstermék elvezető cső adaptere |
| C. | Égővezérlő és kezelőlap | N. | Csatlakozó blokk / X4 csatlakozó sáv |
| D. | Fűtési előremenő S1 érzékelője | O. | Kondenzátum elvezető tálcá |
| E. | Fűtési visszatérő S2 érzékelője | P. | S3 használati melegvíz érzékelő |
| F. | Ventilátor | Q. | Kondenzátum szifon |
| G. | Átfolyásmérő (áramláskapcsoló HGK 47) | R. | Hőcserélő |
| H. | Fűtési nyomás értékelő | S. | Kezelőlap és leolvasó |
| I. | 230 V AC elektromos vezeték földelt dugasszal | T. | Ionizáló / Begyújtó tű |
| J. | Kézi légtelenítés | U. | Adatlemez helye |
| K. | Kémlelő nyílás | | |

2.6 Rendelhető tartozékok

| Megnevezés | Cikkszám |
|--|-----------------------------|
| Felszerelő keret HGK 24 (beépített 8 literes tágulási tartállyal) | 2379960021 |
| Felszerelő keret HGK 28 (beépített 8 literes tágulási tartállyal) | 2379960022 |
| Felszerelő keret HGK 36 és HGK 47 (beépített 8 literes tágulási tartállyal) | 2379960023 |
| Külső hőmérséklet érzékelő | 2399990003 |
| Váltószelep készlet 230 VAC on-off, 2 pont szabályozás indirekt tároló fűtéshez HGK 24-36 ig; Kvs= 7m ³ /h | 2399990004 |
| Váltószelep készlet 230 VAC on-off, 2 pont szabályozás, indirekt tároló fűtéshez vagy kétzónás váltó fűtéshez HGK 24-36 ig; illetve indirekt tároló fűtéshez HGK-47 hez.; Kvs= 16 m ³ /h | 2399990006 és 2399990007 |
| Koncentrikus csatlakozás ø80/125 mm • ø80/125 mm koncentrikus égéstermék-elvezető adapter | 2419994001 |
| Szétválasztó idom ø80 mm • Szétválasztott égéstermék-elvezető adapter | 2419994002 |
| Bojlerszenzor (az indirekt fűtésű hmv. tárolóba) | 2399990005 |
| Honeywell DTS92A rádiófrekvenciás szobatermosztát (egyszerű) | 2359999143 |
| Honeywell CMS927 RF rádiófrekvenciás szobatermosztát (heti programozású) | 2359999144 |
| Honeywell T87RF RF rádiófrekvenciás szobatermosztát (egyszerű) | 2359999162 |
| Honeywell RFG100 RF modul (átjáró (gateway) a T87RF termosztát internetre kötéséhez) | 2359999161 |

3 BESZERELÉS

3.1 Méretek

Készülék csatlakozásokkal:

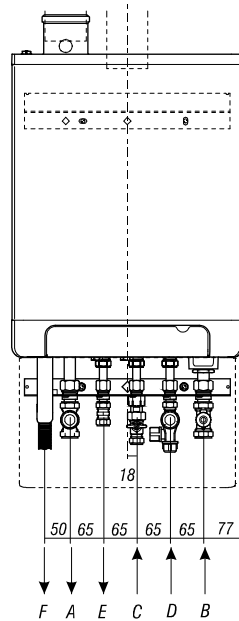
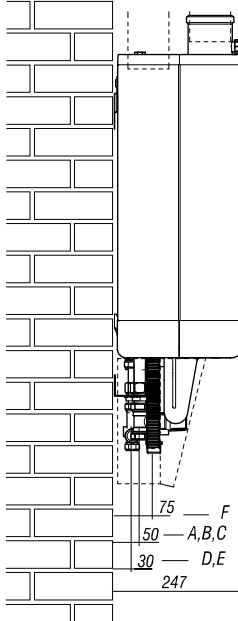
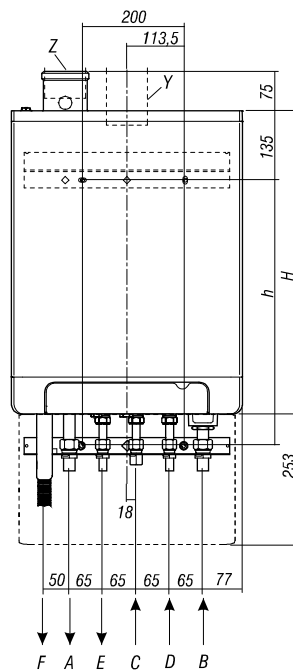
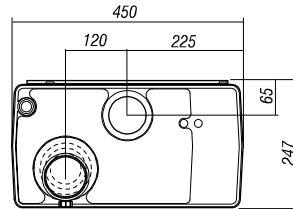
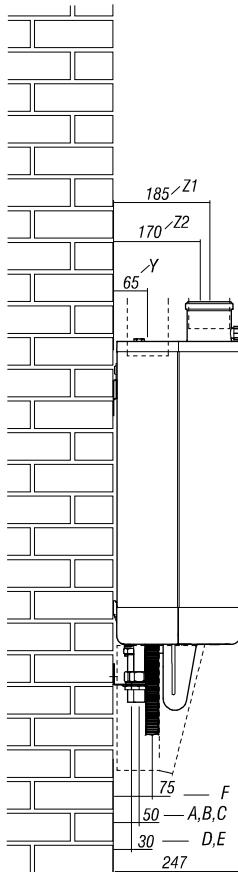

Készülék + tartókeret

| | | |
|------|--|------------------------|
| A = | Fűtés előremenő | Ø22 |
| B = | Fűtés visszatérő | Ø22 |
| C = | Gáz bekötés | Ø15 |
| D = | Hideg ivóvíz be | Ø15 |
| E = | Hmv. ki | Ø15 |
| F = | Kondenzátum-elvezetés | Ø25 (gégecső) |
| h = | 517 | HGK 24 |
| | 577 | HGK 28 |
| | 637 | HGK 36 & HGK 47 |
| H = | 590 | HGK 24 |
| | 650 | HGK 28 |
| | 710 | HGK 36 & HGK 47 |
| Y = | Levegő-ellátás | Ø80 (tömítőgyűrű) |
| Z1 = | Égéstermék-elvezető cső | Ø80 (tömítőgyűrű) |
| Z2 = | Égéstermék-elvezető cső / Levegő-ellátás | Ø60/100 (koncentrikus) |

Készülék + tartókeret + teljes alsó csatlakozó készlet

| | | |
|------|--|------------------------|
| A = | FV előremenő | Ø22 (roppantógyűrű) |
| B = | FV visszatérő | Ø22 (roppantógyűrű) |
| C = | Gáz | Ø15 (roppantógyűrű) |
| D = | Hideg ivóvíz | Ø15 (roppantógyűrű) |
| E = | HMV | Ø15 |
| F = | Kondenzátum-elvezetés | Ø25 (rugalmas) |
| Y = | Levegő-ellátás | Ø80 (tömítőgyűrű) |
| Z1 = | Égéstermék-elvezető cső | Ø80 (tömítőgyűrű) |
| Z2 = | Égéstermék-elvezető cső / Levegő-ellátás | Ø60/100 (koncentrikus) |



FIGYELEM!

A HGK-47 típus kondenzvíz elvezető szifonja hosszabb, mint a többi kazáné, amely még a takarólemez felhelyezése után is részben látszik. Nem szabad használni más HGK kazán szifonját a HGK-47-hez!

3.2 Beszerelés helye

A készüléket olyan falra kell rögzíteni, amely elegendő teherbíróképességű.

Könnyű falszerkezetek esetén a rezonancia zaj előfordulhat.

A készülékhez képest 1m távolságon belül lennie kell egy földelt fal aljzatnak.

Ha a készülék nyitott "B-típusú" készülékként kerül beüzemelésre, a berendezés helyét el kell látni a szükséges nyílásokkal az égést tápláló levegő biztosítása céljából. (Lásd: 4.5.2 rész, 20. oldal) Továbbá a megkövetelt biztonsági berendezésekkel, vésszellőzés, CO érzékelő, gáz érzékelő stb.

A kondenzátum elvezető cső lefagyásának megelőzésére a készüléket fagyásmentes helyiségben kell beszerezni.

3.2.1 Szekrényben való beüzemelés

A készülék beszerelhető két konyhaszekrény közé vagy egy konyhaszekrénybe.

Biztosítani kell a GMBSZ szerinti elegendő szellőzést az alsó és a felső részen. Ha a készülék szekrényben kerül elhelyezésre, legalább 400 cm²-es szellőzőnyílásokat kell kialakítani.

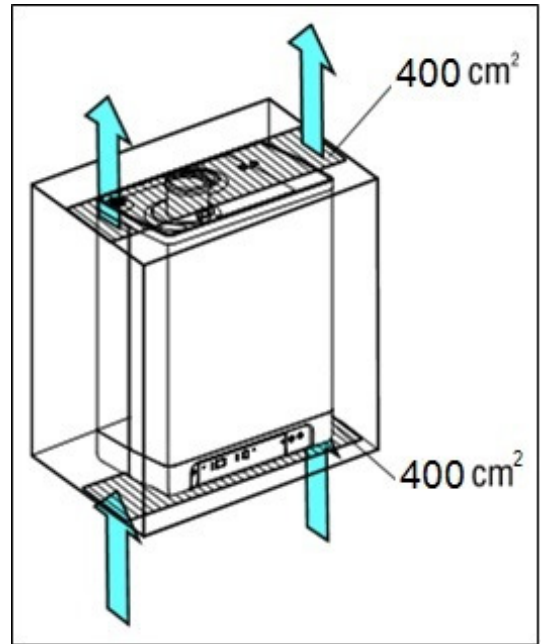

3.2.2 Fedőlemez és előlap eltávolítása

A készüléken való számos művelethez el kell távolítani a készülék fedőlemezét és előlapját. Ezt a következők szerint végezzük:

- Ha az (A) fedőlemez használjuk, mozdítsuk előre.
- Csavarozzuk ki a két (1) csavart a készülék kijelző ablaka mögött.
- Nyomjuk előre az előlap (2) alját.

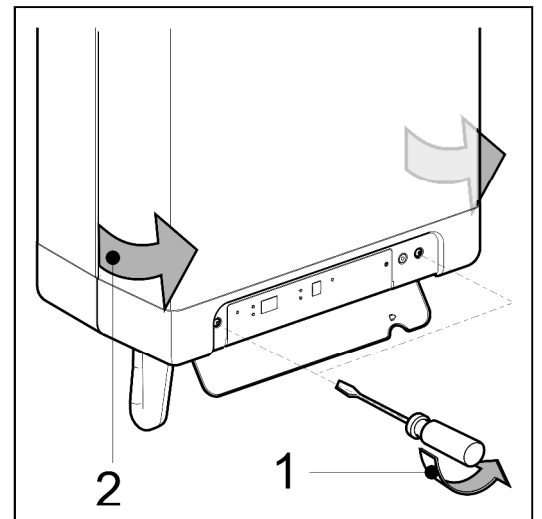
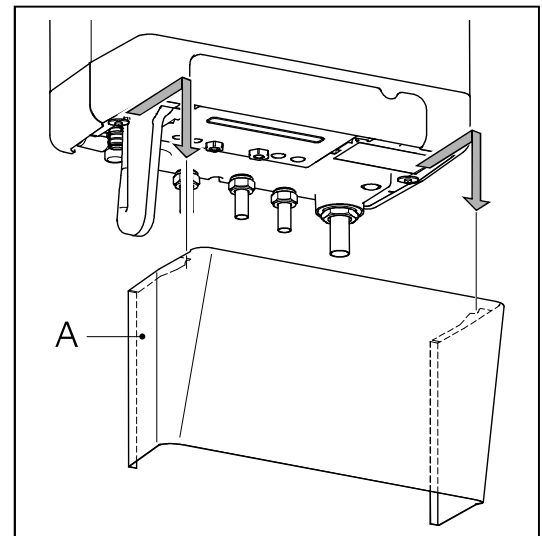

3.3 Összeszerelés

3.3.1 A felszerelő szett

Rögzítsük rögzítő anyagokkal a fúrósablonnak megfelelően a függesztő lemezt a falhoz. A kazánt helyezzük el a függesztő lemezen. A csatlakozó tartókeretet illesszük a kazán csatlakozóira. Erősítsük fel a tartókeret a falra. Húzzuk meg a roppantógyűrűket **két villáskulccsal! A kazán csatlakozóira csavarónyomaték nem juthat át, ez a kötések lelazulásához vezet!**

3.3.2 A kazán csatlakozások kiépítése

- Rögzítsük a feltöltő / leeresztő csapot T-idom 22-1/2"-22 roppantógyűrűs kötéssel a fűtési visszatérő csatlakozáshoz.
- Rögzítsük a biztonsági lefúvatószelepet (max 3 bar) a T-idom 22x1/2"-22 roppantógyűrűs kötéssel a fűtési előremenő csatlakozáshoz.
- Rögzítsük a hidegvíz bemeneti részen a biztonsági lefúvatószelepet (max 8 bar), T-idom 15-1/2"-15 roppantógyűrűs kötéssel, a hidegvizes csatlakozáshoz. A készülék elé a hidegvíz hálózatba telepítsenek visszacsapó szelepet.
- Rögzítsük a gázcsatlakozást (K $\frac{1}{2}$ "-15 préskötésű idommal), ehhez a gázcsapot.
- A hmv kivezetés 15mm-es roppantógyűrűvel csatlakoztatható.

3.3.3 A felszerelő keret (és táglási tartály) kiépítése

A felszerelő keret 8 literes táglási tartályt tartalmaz. A felszerelő keret a kazán mögé kell elhelyezni. Felszerelő keret használata esetén nem kell használni a függesztő lemezt.

A felszerelő keretet a falon legalább M10x50 nagy szilárdságú műanyag dübel és bele illő peremes hatlapfejű csavar segítségével rögzítsék! A felszerelő keret hosszában függőlegesen álljon! A táglási tartályhoz csatlakoztassuk a mellékelt flexibilis csövet, melynek másik csatlakozóját a fűtési visszatérő vezetékhez kell csatlakoztatni. A felszerelő keretre akasszuk fel a kazánt.

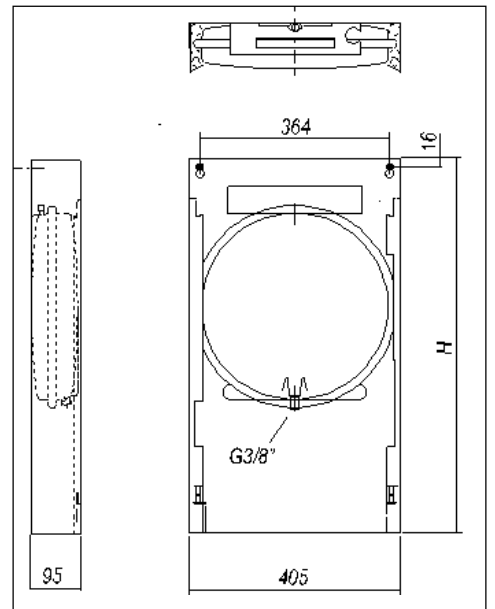
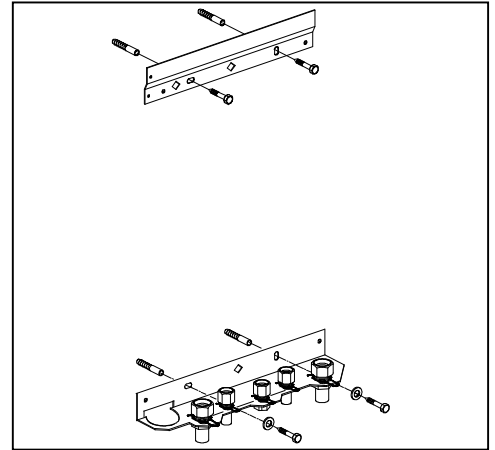

H = 720 (HGK 24)
780 (HGK 28)
840 (HGK 36 & 47)

3.3.4 Készülék beüzemelése

1. Csomagoljuk ki a készüléket.
2. Ellenőrizzük a csomag tartalmát; a csomag a következőket tartalmazza:
 - Készülék (A)
 - Függesztő lemez (B)
 - Szifon (C)
 - Beüzemelési útmutató
 - Kezelési útmutató
 - Garancialevél
3. Ellenőrizzük, hogy a készüléken nincs-e sérülés: a sérülést azonnal jelentsük a beszállítónak.
4. Ellenőrizzük, hogy a roppantógyűrűk be vannak-e illesztve a csatlakozók kötéseibe.
5. Rögzítjük a készüléket, csúsztassuk lefelé a rögzítő lemezen túl. Biztosítsuk ugyanakkor, hogy a csövek is becsússzanak a roppantógyűrűk illesztéseibe.
6. Húzzuk meg a roppantógyűrűket a tartókereten **KÉT VILLÁSKULCCSAL!!!** A közcsavarok nem foroghatnak!
7. Rögzítjük a gégecsövet a szifon kivezetéséhez.
8. Töltsük fel a kondenzátumszifont vízzel, és csúsztassuk, amíg lehet, lefelé a kondenzátum elvezető csatlakozáson (C) a készülék alatt.
9. Csatlakoztassuk a gégecsövet a kondenzszifontól a csatorna elvezetéshez egy külső csatlakozáson keresztül.
10. Rögzítjük a levegő-ellátást és az égéstermék-elvezetést. (Lásd:4.5 rész)

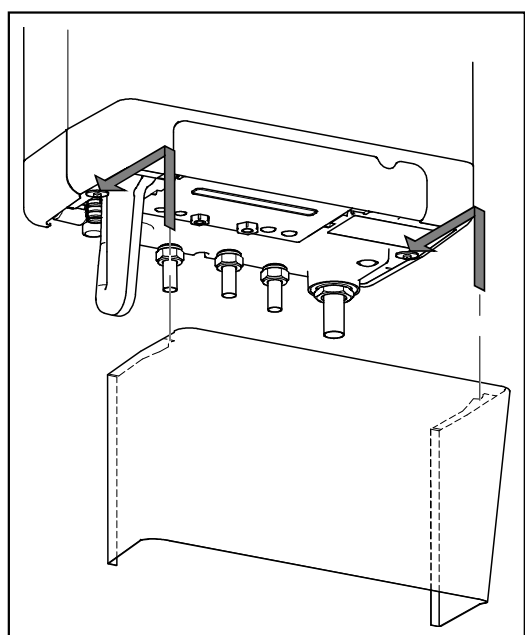
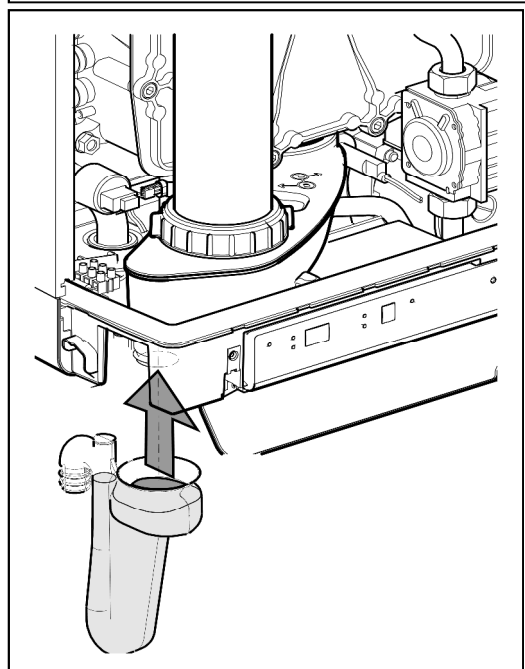
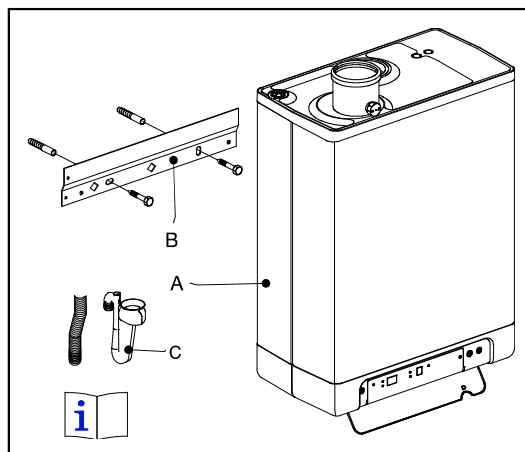

FIGYELEM!

A HGK-47 csak a vele szállított hosszabb szifonnal használható! Kérjük ügyeljének rá, hogy amennyiben a szifont cserélik, a megfelelő kivitel rendeljék (cikksz.: 5725440088).

3.3.5 Alsó takaróburkolat rögzítése

Akasszuk be a fedőlemez peremes felső szélét a készülék alapja alatti aljlemezekhez, és csúsztassuk a fedőlemezt, ameddig lehet, a hátsó rész felé.

4 CSATLAKOZTATÁS

4.1 A fűtőrendszer és a berendezés csatlakoztatása

1. Öblítsük gondosan ki a fűtési rendszert, hogy az kitisztuljon.
2. Rögzítsük az előremenő csövet (B) és a visszatérő csövet (A) a tartókerethez.
3. Minden csövet feszültségmentesen kell rögzíteni.
4. A meglévő csatlakozásokat tilos forgatni.

A fűtőrendszert a következőkkel kell felszerelni:

- Egy feltöltő / leeresztő csap (A) a visszatérő csövön közvetlenül a készülék alatt.
- Egy leeresztő csap a berendezés legalsó pontja(i)n.
- Egy maximum 3 bar-os biztonsági szelep (B) az előremenő csövön a készüléktől maximálisan 500 mm távolságra.
A készülék és a biztonsági szelep között tilos bármilyen szelepnak vagy elzáró szerelvénynek lennie.
- Egy tágulási tartály a visszatérő ágban.
- Egy visszacsapó szelep, ha a csövek a készülék közelében felfelé futnak. Ezzel megakadályozható a gravitációs keringés (termoszifon hatás).

4.1.1 Termosztatikus radiátorszelepek

Ha minden radiátor el van látva termosztátos vagy normál radiátor szelepekkel, célszerű lehet beépíteni egy megkerülő ágot, hogy garantálható legyen egy minimális vízforgatáram. A megkerülőnek célszerűen legalább 6m távolságra kell lennie a készüléktől, így elkerülhető a készülék túlmelegedése.

4.1.2 Padlófűtés

A HMV ellátás hatékony működése érdekében bármilyen fűtési körbe épített második szivattyú eredményezte keringés nem kívánatos a készüléken keresztül.

A padlófűtő rendszert hidraulikusan semleges módon kell a készülékhez csatlakoztatni, vagy a FV kört el kell látni egy villamos leválasztószeleppel, vagy visszacsapószeleppel, amelyek révén megakadályozható a készüléken való átáramlás, amikor a kazán keringtető szivattyúja nem működik.

Kapcsolási rajz padlófűtés esetén

- A. Kazán
- B. Szivattyú
- C. Padlófűtési szelep
- D. Visszacsapó szelep (rugós)
- E. Villamos szelep 230 V AC
- F. Radiátorok
- G. Beltéri termosztát
- H. Hőmérséklet korlátozó termosztát

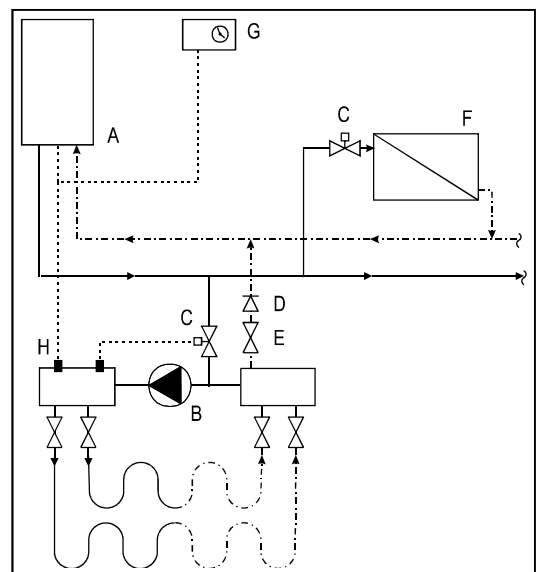
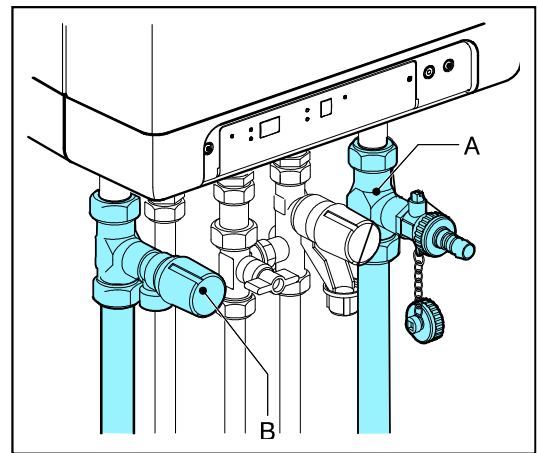
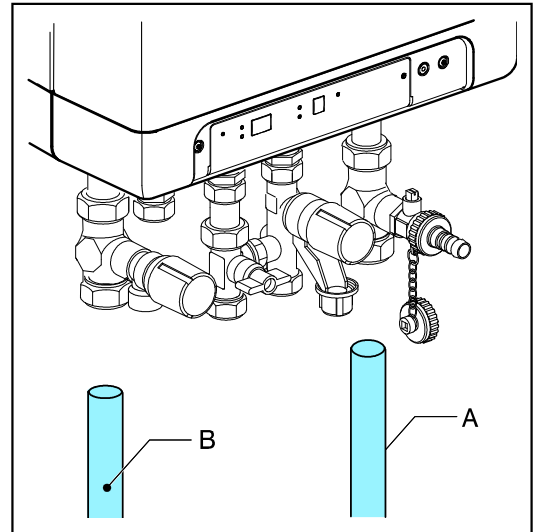

4.1.3 Kazán csatlakoztatása két hőleadó körhöz.

Ha egy szobatermosztát kezeli a kazánt, és a termosztátos helyiségben egyéb hőleadó is van, (például zárt égésterű kandalló) előállhat olyan probléma, hogy a helyiségben még elfogadható a hőmérséklet, de az épület többi helyiségében már fűteni kellene. A probléma kiküszöbölhető, ha két termosztátot és két hőleadó kört alakítunk ki. T1 termosztátot helyeznek el az épület legnehezebben fűthető lakószobájában, a T2 termosztátot helyeznek el a kiegészítő fűtési is tartalmazó helyiségben. B együtű szeleppel tudja a kazán elzárni a kiegészítő fűtessel ellátott helyiség radiátorait.

A kapcsolat tartalma:

- A. Kazán
- B. Motoros együtű szelep 230 V ~
- C. Radiátorok
- T1. Szobatermosztát 1
- T2. Szobatermosztát 2
- Z1. Fűtési kör 1
- Z2. Fűtési kör 2

A kapcsolat működése:

A kapcsolat két termosztátot, és egy elzárószelepet tartalmaz. Mikor a 2. termosztát hőigényt érzékel, az elzáró szelep kinyit és a kazána teljes fűtési rendszert felfűti. Mikor az 2. zóna hőigénye megszűnik, az elzárószelep megállítja a 2. zóna fűtését. A kazánt a továbbiakban az 1. szobatermosztát irányítja. Ha az 1. zóna a kívánt hőmérsékletre felmelegszik a kazán leáll.

Elektromos bekötések:

1. 230VAC kétállású kétpont szabályozású motoros szelepet helyezzen el a rendszerben.
2. 1. kör termosztátját kösse X4 – 6/7 kapcsokra.
3. 2. kör termosztátját kösse X4 – 11/12.
4. Állítsa be az "A" paramétert a § 6.3 szerint.

Megjegyzés: Az 1. fűtési kör T1 termosztátja hagyományos be-ki kapcsoló termosztát legyen. A 2. fűtési kör termosztátja lehet a hagyományos, vagy "OPEN-Therm" rendszerű is.

4.1.4 Központi fűtési rendszer magas és alacsony hőmérsékletű hőleadókkal.

Rendszer leírása.

A fűtési rendszert két különböző hőmérsékletű körre feloszthatjuk.

Például az egyik alacsony hőmérsékletű (AH) padlófűtéshez (külön keringetőszivattyú nélkül) a másik magas hőmérsékletű (HT) radiátoros fűtéshez.

Mindkét kört külön szobatermosztát vezérli. A hőleadó körök hidraulikai különválasztást elektromos háromjártatú szelep teszi lehetővé. Egy külön hőmérséklet érzékelő figyelni az alacsony hőmérsékletű hőleadók előremenő hőmérsékletét.

Az alacsony hőmérsékletű (AH)zónák kezelhetők "Open Therm"-es vagy hagyományos (be-ki) kapcsoló termosztáttal. A magas hőmérsékletű (MH) zónák kezelhetők hagyományos (be-ki), vagy rádiófrekvenciás termosztátokkal.

A háromjártatú szelep és a hőmérséklet érzékelő, rádiófrekvenciás termosztát megrendelhető a HAJDU-tól.



Figyelem!

A vegyes hőmérsékletű funkció felhasználja a váltószelep és a külső hőmérséklet érzékelő csatlakozásait. Ezek miatt a váltószelep és a külső hőmérséklet érzékelő kezelése nem lehetséges vegyes hőmérsékletű üzemmódban.

Mindkét hőleadós kör egyedi hőmérsékletre fűthető, egymástól függetlenül.

Ha mindekét hőleadó körnek fűtési igénye van, a köröket a kazán felváltva fogja fűteni. "P" paraméterben beállított időnként történik a váltás.

Az S5 hőmérséklet érzékelő figyelni az alacsony hőmérsékletű kör előremenő hőmérsékletét. Hogy megvédje az alacsony hőmérsékletű kört a kellenen magas

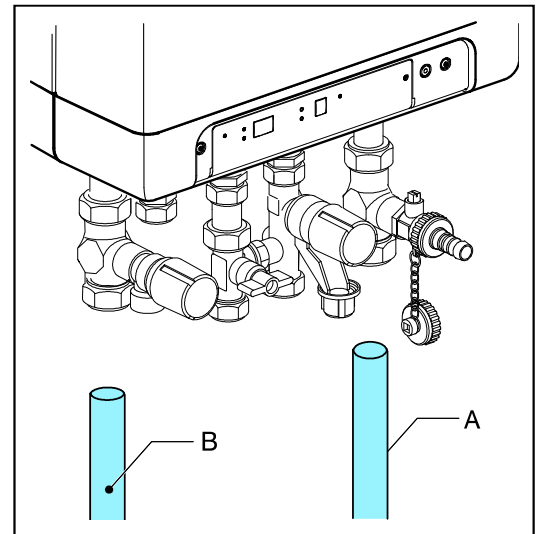

hőmérséklettől a kazán lekapcsolja az égőt, ha a mért előremenő az 5. paraméterben beállított hőmérsékletet 10°C-al meghaladja. Ha az előremenő lecsökken, az égő gyújt.

A rendszer felépítése:

A háromjratú szelep (B) a kazán (A) előremenőjében legyen. Az "A" kimenetével az AH zóna és "B" kimenetével a MH zóna felé. Az S5 (C) hőmérséklet érzékelőt az alacsony hőmérsékletű rendszer előremenőjében kell elhelyezni. Az S5 hőmérséklet érzékelőt a háromjratú szeleptől legalább 500mm-re helyezzük el.



Fontos!

A rendszer hidraulikáját úgy alakítsák ki, hogy a kazán szivattyúja képes legyen legyőzni a rendszer hidraulikai ellenállását. Biztosítsuk a kazánon a minimális térfogatáramot, de a radiátoros körben kerüljük el a kelleténél nagyobb térfogatáramot is, ne engedjünk meg 20°C nál kisebb hőmérsékletkülönbséget. Termosztatikus szeleppel ellátott hőleadók esetén túláramszelep beépítése lehet szükséges.

A kapcsolat működése:

Amikor csak a magas hőmérsékletű hőleadók kérnek fűtést a kazán nem ad ki jelet a háromjratú szelephez. Így a fűtővíz a szelep "B" kivezetésén keresztül a radiátorok felé irányítódik. A kívánt előremenő hőmérséklet a kazán kijelzőjén állítható be.

Amikor csak az alacsony hőmérsékletű hőleadók kérnek fűtést a kazán jelet ad ki a háromjratú szelephez. Így a fűtővíz a szelep "A" kivezetésén keresztül a padlófűtés felé irányítódik. Az előremenő hőmérsékletet "Open Therm" termosztát szabályozza, illetve az 5. paraméter. (Mindekét esetben a termosztátot X4, csatlakozó 11-12 kapcsaira kell kötni).

Abban az esetben, amikor mindkét hőleadó kör igényel fűtést, a körök fűtése felváltva történik. Megadott ideig az egyik, majd a másik irányba tereli a váltószelep a fűtővizet. Két váltás között idő a "P" paraméterrel állítható be.

Magas hőmérsékletű hőleadók fűtése közben a PWM szabályozott szivattyú a "3." és "c." paraméterekben beállítottak szerint fognak működni, változó fordulatszámmal.

Alacsony hőmérsékletű hőleadók fűtése közben a szivattyú a "c" paraméter szerint fog minimális fordulatszámon működni.

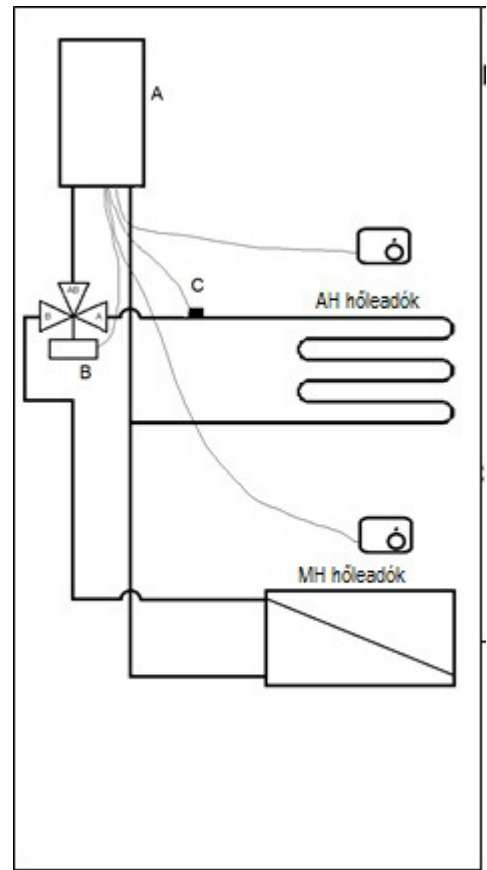

| | Csatlakozó | Kapocs | Szobatermosztát |
|-----------------------------|------------|-----------|----------------------|
| AH-zóna szobatermosztátja | X4 | 11-12 | Open Therm or On/Off |
| MH-zóna szobatermosztátja | X4 | 6 – 7 (*) | RF or On/Off |
| S5 hőmérséklet érzékelő | X4 | 8 – 9 | |
| Háromjratú szelep (230 VAC) | X2 | 3 – 5 – 6 | |

Elektromos bekötések:

(*) Ha rádófrekvenciás termosztátot használnak a 6-7 kapcsokat hagyják nyitott állapotban.

Paraméter beállítások:

A vegyes hőmérsékletű funkció az "A" paraméter beállításával választható ki.

Az optimális működés érdekében egyéb paraméterek is módosítandók.

| Funkció | Beállítás | Tartomány |
|---|--------------|------------|
| MH-zóna előremenő hőmérséklete | Kijelző | 30 – 90 °C |
| AH-zóna előremenő hőmérséklete | Paraméter 5. | 30 – 90 °C |
| Vegyes hőmérsékletű működési mód beállítása | Paraméter A | 7 |
| Minimális előremenő hőmérséklet | Paraméter E | 10 – 60 °C |
| Fűtési zóna váltás között eltelt idő | Paraméter P | 8 |

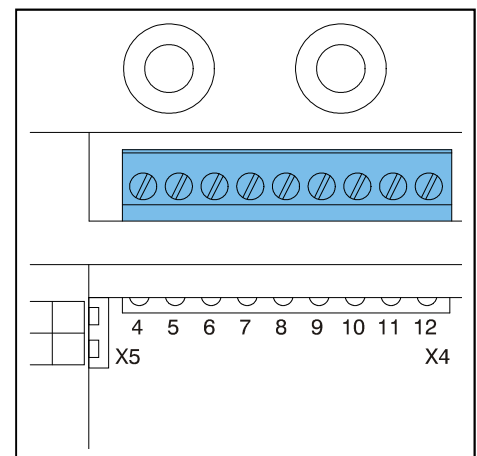

Egyéb információ található § 6.3.-ban

4.1.5 Készülék minimális beszívott levegő hőmérséklet (MIT) szabályozással

A készülék fűtővízes légfűtővel és hővisszanyerő egységgel is használható. A készülék alkalmas a frisslevegő csupán néhány fokok felmelegítésére is.

Ez a MIT szabályozás egy külső kapcsolóval be- és kikapcsolható.

Energiatakarékosság céljából a szivattyú beállítását a lehető legalacsonyabbra kell be szabályozni.

MIT szabályozás kapcsolási rajza

- A. Kazán
- B. Biztonsági szelep
- C. Expanziós tartály
- D. Hőlégfűvő és hővisszanyerő egység
- E. Ventilátor
- F. Állítható térfogatáram korlátozó
- H. Mágnesszelep

Működési elv

Amikor a MIT szabályozás be van kapcsolva, a készülék szivattyúja és a HMV komfort funkció szintén be van kapcsolva, folyamatosan mennek. Egy kis hőáram (maximum 500 W) az állítható térfogatáram korlátozón keresztül rá van engedve a hőlégfűvőre fagyvédelmi célból. A mágnesszelep kinyit, amikor a fűtési hőigény jelentkezik. A fűtővíz térfogatárama megnő.

Beszerelési utasítás

1. Csatlakoztassuk a készüléket a légfűtőhöz.
2. A rendszert rézből építsük, így elkerülhető a térfogatáram korlátozó elszennyeződése.
3. Mindig párhuzamosan építsük be a mágnesszelepet az állítható térfogatáram korlátozóval.
4. Csatlakoztassuk a villamos leválasztó szelepet (X2 konnektor) és a MIT kapcsolót (X4 konnektor). (Lásd: 4.3.1 és 9.1 rész)
5. Módosítsuk a szerviz kód 2 paraméterét. Lásd: Telepítési beállítások, 6.3 rész.

Megjegyzés

A MIT szabályozás csak akkor működik, amikor a "HMV komfort" a készülék kijelzőjén "be"(on) állapotra van állítva. "OpenTherm" beltéri termosztát alkalmazása esetén olvassuk el a termosztát kézikönyvét.

Térfogatáram korlátozó beállítása

A térfogatáram korlátozót (F) úgy kell beállítani, hogy minimális levegőtérfigat mellett a levegő hőmérséklet különbség a légfűtőben 5°C legyen. Az áramlás ez esetben kb. 0,2 liter per perc lesz.

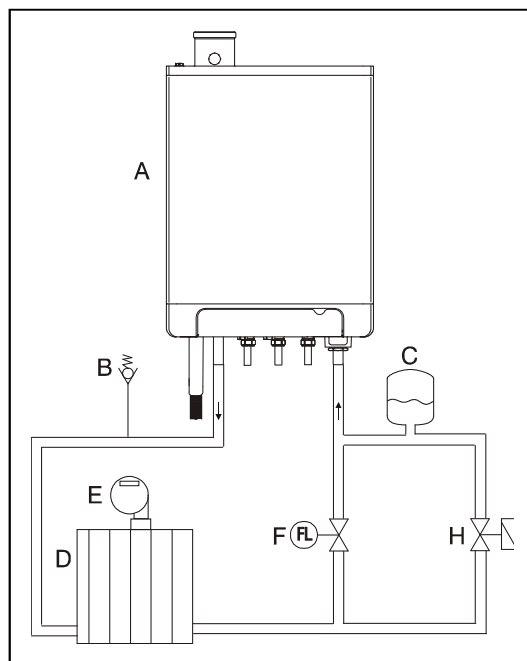

4.2 HMV berendezés csatlakoztatása

1. Öblítsük át gondosan az ivóvíz rendszert, hogy az kitisztuljon.
2. Amennyiben elő van írva, építsünk be egy bemeneti szerelvényt.

Megjegyzések

- Ha készüléket csak melegvíz ellátásra használjuk (átfolyós vízmelegítőként), a fűtési funkció a szervizmenüben kikapcsolható. A fűtési rendszert ez esetben nem kell csatlakoztatni a kazánhoz.
- Ha a készüléket télen üzemben kívül helyezik, és leválasztják az elektromos hálózatról, az elfagyás megelőzése érdekében a vizet le kell ereszteni. A készülékből a vizet levegővel ki kell fúvatni.

Áramlási ellenállási diagram HMV körös készülékre, az áramlás korlátozó nélkül

- A. HGK 24
- B. HGK 28
- C. HGK 36 & HGK 47
- X. kPa (Bar)
- Y. liter per perc

HGK 24 és 28 készülékekben átfolyás korlátozó van beépítve.

HGK 24-ben 6 liter/perc, HGK 28-ban 8 liter/perc térfogatáramra korlátoznak.

Indokolt esetben (alacsony hálózati víz nyomás esetén) a korlátozók a szervizeink által eltávolíthatók.

4.2.1 Készülék szoláris vízmelegítő utánfűtéssel

A készülék NZ címkével rendelkezik: azaz alkalmas "szoláris vízmelegítő utánfűtésére".

Erre a célra speciális csatlakozó készlet szükséges.

Kapcsolási rajz szoláris vízmelegítő utánfűtéséhez

Megjegyzés

Amikor szoláris energia rendszerrel kombinált a készülék, mindig be kell szerelni a készülék után egy termostatikus keverőszelepet, és azt kb. 60°C-ra kell állítani.

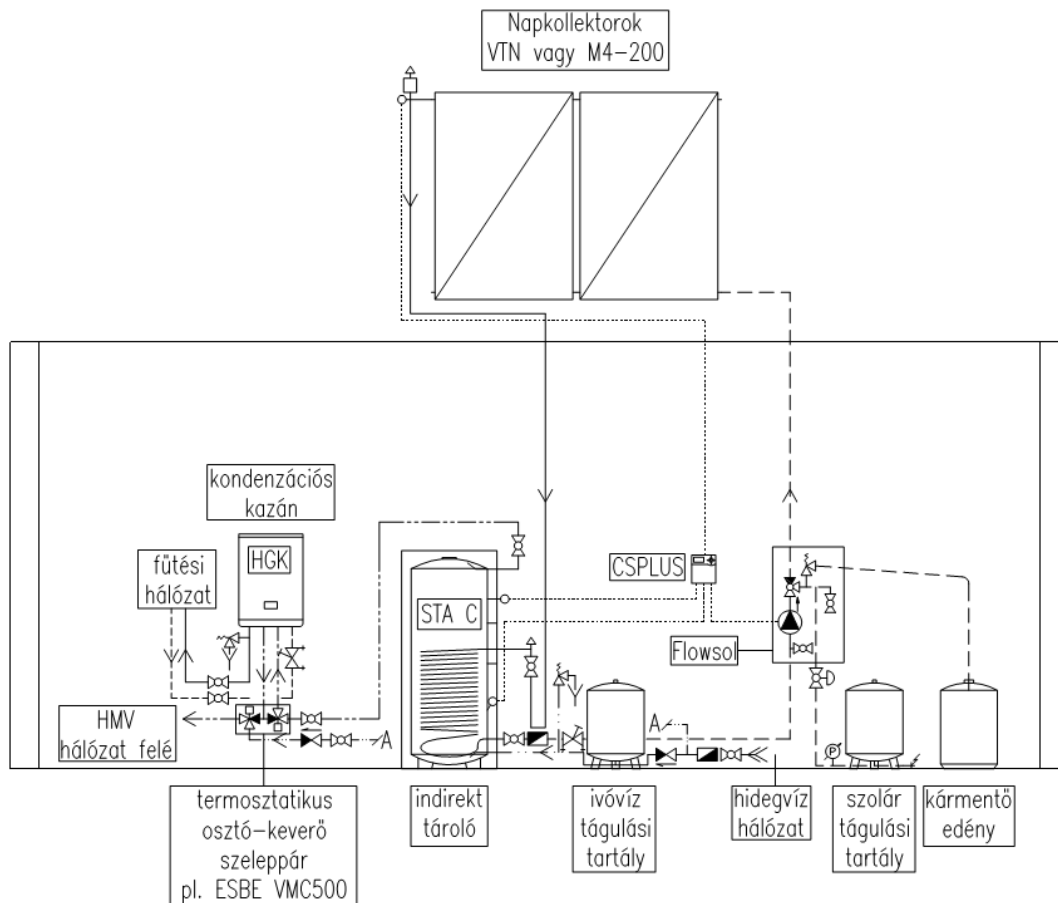
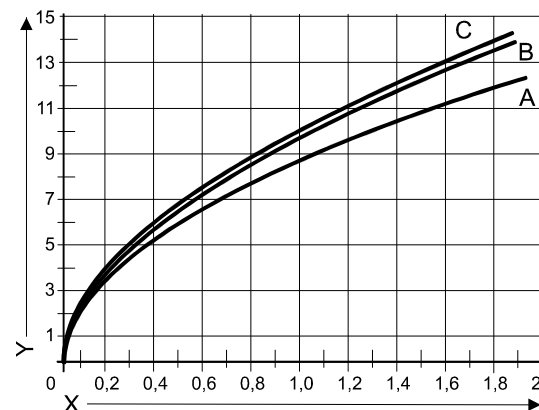
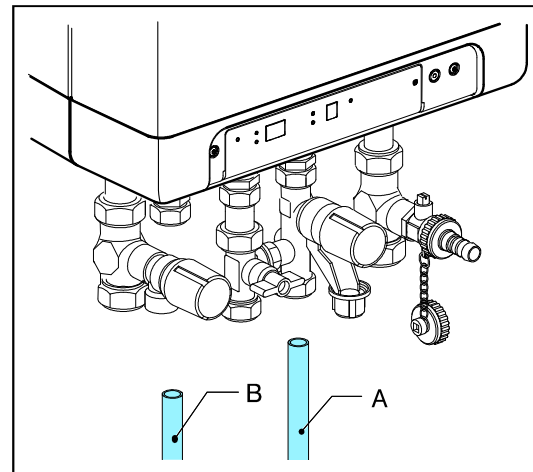

4.2.2 Készülék indirekt tárolós vízmelegítéssel

A HGK kondenzációs gázkazánok indirekt tárolóval való összekapcsolásának menete:

1. Mellékelt rajz szerint összekötjük az indirekt tárolót a kazánnal. Váltószelep pl. Honeywell VC4013. [230VAC 2pont szabályozással.]

2. Elhelyezzük az NTC érzékelőt a tároló tokcsővében. (Az érzékelő a tárolóban lévő hőcserélő fölött, vagy annak magasságában legyen.) Az NTC szenzor a gyári HGK tartályhőmérséklet érzékelő 12 kOhm/25 °C legyen.

3. Be kell kötni az NTC-ét és a váltószelepet a kazánba.

Áramtalanítsa a készüléket. Kösse be az érzékelőt az Üzembehelyezési Útmutató kapcsolási rajzán szereplő X4-es sorkapocs 9-10 csatlakozóira; a váltószelepet az X2-es sorkapocs 3-5-6 csatlakozóira (3-L, 5-kapcsoló, 6-N).

4. Kapcsolja be a kazánt. Állítsa a kazán 1-es paraméterét 0-ról 1-re.

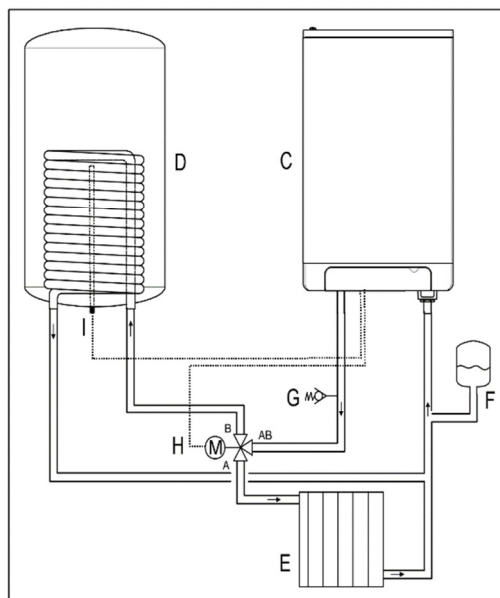

4.3 Elektromos csatlakozás



FIGYELEM!

A készüléktől legfeljebb 1 méter távolságban lennie kell egy földelt fali dugaszolóaljzatnak.

A dugaszolóaljzatnak könnyen hozzáférhetőnek kell lennie.

Nyirkos helyiségben történő beszerelés esetén a helyhez kötött csatlakozó kötelező.

Elektromos áramkörrel való munkavégzés során mindig húzzuk ki a dugót a dugaszolóaljzattól.

Ha az elektromos hálózati vezetéket cserélni kell, azt mindig szakembernek kell végrehajtania.

1. Az eltávolításhoz csúsztassuk a fedőlemezt (A) (ha van) előre.
2. Az égővezérlőhöz való hozzáféréshez csavarozzuk ki az csavart.
3. Toljuk előre az égővezérlő egységet; az égővezérlő lefelé fog mozdulni, lehetővé téve így a hozzáférést.
4. A csatlakoztatásokhoz lásd: 4.3.1 és 9.1 rész.
5. A kívánt csatlakozások létrehozása után dugjuk be a készüléket a földelt fali dugaszolóaljzatba.

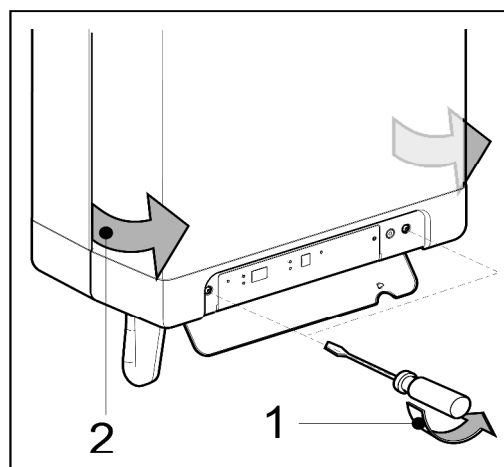
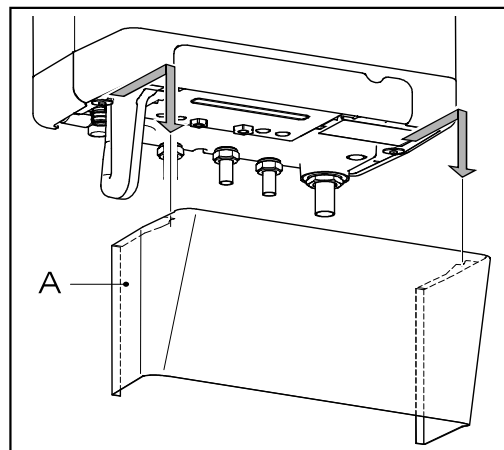

4.3.1 Elektromos csatlakozások

| Hőmérséklet szabályozás | X4 konnektor | Megjegyzések |
|---|--------------|----------------------------------|
| Kontaktust adó szobatermosztát | 6 - 7 | - |
| Opentherm moduláló termosztát használatban lévő komfort funkcióval. Vagy hagyományos kontaktust adó termosztát. | 11 - 12 | - |
| Külső hőmérséklet-érzékelő | 8 - 9 | - |
| Külső HMV üzemen kívül | 4 - 5 | Szüntessük meg a csatlakozást |
| Külső fagyvédelmi termosztát | 6 - 7 | Beltéri termosztáttal párhuzamos |

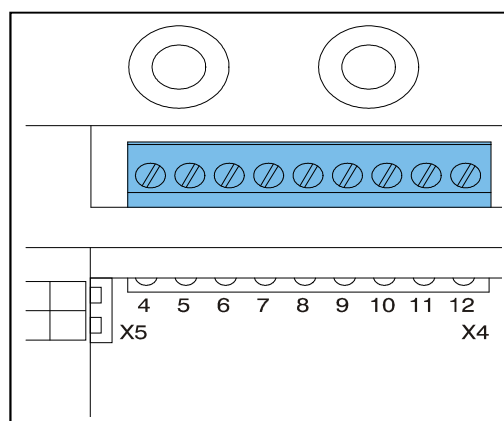
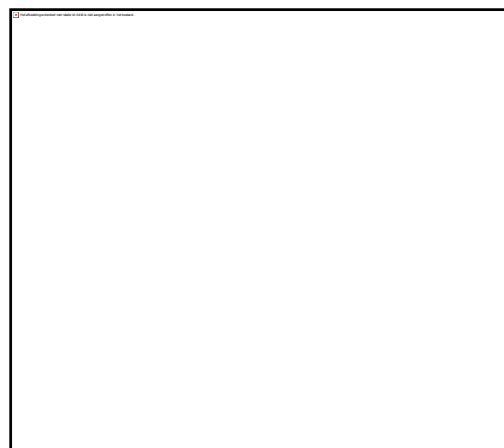

4.3.2 Kontaktust adó ki/be kapcsoló szobatermosztát

1. A készülékhez egy vagy két darab szobatermosztát kapcsolható
2. Csatlakoztassuk a beltéri termosztátot (Lásd: 4.3.1 rész)
3. Állítsuk a beltéri termosztát visszacsatoló ellenállását 0,1 A-re. Kétség esetén mérjük meg az áramerősséget, és állítsuk be azt megfelelően. A beltéri termosztát és kábelezés maximálisan megengedett elektromos ellenállása 15 Ohm.

4.3.3 Külső hőmérséklet érzékelő

A készülékhez csatlakoztatható külső hőmérséklet érzékelő. A külső hőmérséklet érzékelő telepítése ki/be kapcsoló termosztát vagy „OpenTherm”^{*} termosztát használata mellett is javasolt.

Csatlakoztassuk a külső hőmérsékletérzékelőt. (Lásd: 4.3.1 rész)

A fűtési jelleggörbe beállításához lásd a külső hőmérséklet függő szabályozás leírását. (Lásd: 0 rész, 44. oldal)

** „OpenTherm” termosztát esetén a termosztát határozza meg a fűtési előremenőt, a kazán csak továbbítja a külső hőmérsékletet az „Open Therm” termosztát felé.*

4.3.4 Moduláló termosztát

A készülékhez egy Opentherm moduláló termosztát csatlakoztatható.

A moduláló termosztát legfontosabb funkciója a biztosítandó fűtővíz hőmérséklet kiszámítása egy kívánt beltéri hőmérséklethez, amellyel a moduláció optimálisan kihasználható. Minden fűtésiigény fellépése esetén a kívánt biztosítandó hőmérséklet megjelenítésre kerül a készülék kijelzőjén.



Csatlakoztassuk a moduláló termosztátot. (Lásd: 4.3.1 rész)

Ha az „Open Therm” termosztát HMV be/ki kapcsoló funkcióját használni kívánjuk, az X4-en a 4-5 csatlakozást el kell távolítani, és a HMV komfort funkciót takarékosra (**eco**) kell állítani, vagy be kell kapcsolni (**on**). (Lásd: 4.3.1 rész).

További információkat a termosztát kézikönyve tartalmaz.

4.3.5 Vezeték nélküli termosztát csatlakoztatása.

A HGK 24-36 kazánok a beépített termosztát vevőegységgel képesek együttműködni a Honeywell DTS92 és CMS927 valamint T87RF vezeték nélküli szobatermosztátokkal. A működéséhez a kazánt és a szobatermosztátot először társítani kell.

- Nyomja a reset  gombot a kazánon körülbelül 5 másodpercen át, hogy belépjen a vezeték nélküli termosztát menüjébe.
 - A következő kódok jelennek a kazán kijelzőjén:
 1. **rF** és **L / -** : a  gomb felett váltakozó **L** és **-** látható.
piros led : villog
A kazán nincs társítva. A kazán ebben módban társítható a szobatermosztáthoz. A szobatermosztát társítása a szobatermosztát használati utasításában foglaltak szerint.

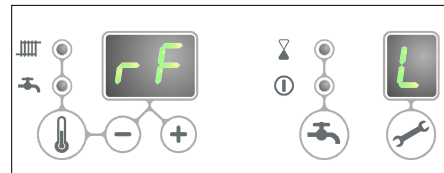



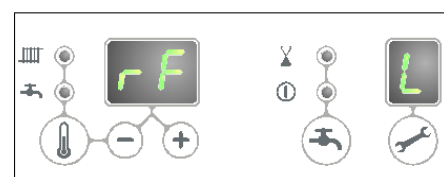

2. **rF** és **L / 1** : a  gomb felett váltakozó **L** és **1** látható.
piros led : halványan világít
A kazán társítva van a szobatermosztáthoz. Van kapcsolat a kazán és a szobatermosztát között. Új kapcsolat létrehozása előtt a meglévőt le kell kapcsolni (lásd lentebb).









- Nyomja a reset  gombot a menü elhagyásához, vagy várjon egy percet.

A kazán és a vezeték nélküli szobatermosztát közötti kapcsolat tesztelése

1. Nyomja a reset  gombot a kazánon körülbelül 5 másodpercen át, hogy belépjen a vezeték nélküli termosztát menüjébe.
2. Nyomja meg a szerviz  gombot **egyszer**. A  gomb feletti kijelzőn **t** látható.
3. Állítsa be a szobatermosztáton a teszt módot. A szobatermosztát használati utasítása szerint.
4. A **piros led** a reset  gomb felett villog. Ekkor a termosztát és a kazán között él a kapcsolat.
5. Nyomja a reset  gombot a kazánon a kilépéshez. Egy perccel az utolsó termosztáttól kapott teszt csomag megérkezése után a kazán automatikusan kilép a teszt üzemmódból.

Meglévő vezeték nélküli termosztát kapcsolat megszüntetése

- Nyomja a reset  gombot a kazánon körülbelül 5 másodpercen át, hogy belépjen a vezeték nélküli termosztát menüjébe.
- Nyomja meg a szerviz  gombot **kétszer**. A  gomb feletti kijelzőn **C** látható.
- Nyomja a reset  gombot **még egyszer**, hogy megszüntesse a létező kapcsolatot. A kazán kijelzőjén **rF** látható váltakozó **L / -** mellett. Ha szükséges új termosztát társítható a kazánhoz.
- Nyomja a reset  gombot a kilépéshez vagy várjon egy percet, amíg  jelenik meg a kijelzőn.

4.4 Gáz csatlakoztatás

1. Szereljük egy gázcsapot (A) a gázvezeték és a készülék közé.
2. A készülék csatlakozása elé szereljenek be egy gázsűrőt, ha a gáz szennyezett lehet.
3. Csatlakoztassuk a készüléket a gázvezetékhez.
4. Ellenőrizzük a gázhálózat alkatrészeit, hogy nem szivárognak-e a maximális 1000 mmH₂O nyomásnál.

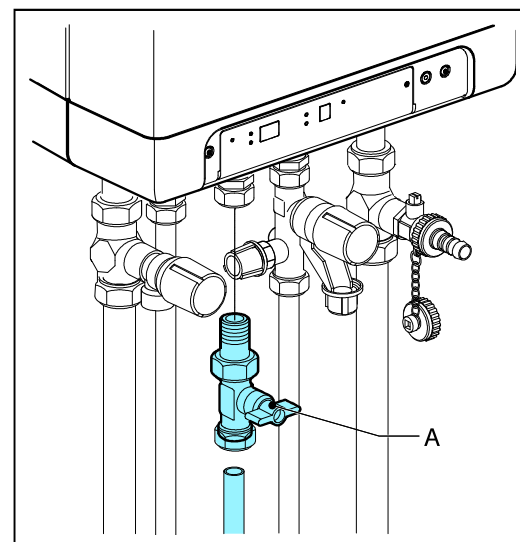

4.5 Égéstermék elvezető rendszer



Ha a HAJDU gyári együtt tanúsított égéstermék elvezetőt használják, az égéstermék elvezető telepítéséhez, a technikai részletek bővebb megismeréséhez olvassa el és alkalmazza a külön erre a célra készült "HAJDU égéstermék elvezető telepítési útmutató"-nkat. Ha más gyártó égéstermék elvezetőjét használják, az arra vonatkozó gyártói előírásokat alkalmazzák!



Beüzemelés előtt bizonyosodjon meg az égéstermék elvezető rendszer tokos kötéseinek helyes összeszereléséről, a rendszer tömörségéről és állékonyságáról!

Helytelenül összeépített rendszer személyi sérülést, és anyagi károkat, halált okozhat!

Az idomok közötti kötéseket, csak az ajakos tömítőgyűrűkkel ellátott tokokkal hozhatja létre. Az elemek egymáshoz rögzítéséhez nem használhat, a gyártótól eltérő megoldást, például átmenő csavarokat!

Az ajakos tömítőgyűrűket összeszerelés előtt, kifejezetten égéstermék elvezetőkhöz készített hőálló szilikonszírral meg kell kenni! Így működés során, a csövek hőtágulásából eredő mozgás, nem koptatja el idő előtt az ajakos tömítőgyűrűket. A gyári javaslaton kívül egyéb kenőanyag nem használható, az olajszármazékok megtámadják a tömítőgyűrűt!

Egy égéstermék elvezető rendszerhez egyszerre csak egyféle gyártó egyféle típusát használja!

4.6 Koncentrikus égéstermék elvezetés Ø 60/100

A kazánok gyárilag a Ø60/100 mm-es mérőponttal ellátott indító idommal vannak szerelve. A gáztömör tömítésről ajakos tömítőgyűrűk és O gyűrű gondoskodik. Ezek meglétéről, bizonyosodjanak meg!

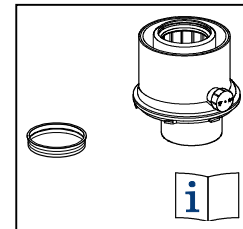

4.7 Koncentrikus égéstermék elvezetés Ø 80/125

Ha szükséges, a kazánhoz kapható Ø 80/125 mm indító idom. A gáztömör tömítésről ajakos tömítőgyűrűk és O gyűrű gondoskodik. Ezek meglétéről, bizonyosodjanak meg!

1. A Ø 80/125 indító idomot a gyári Ø 60/100 helyére lehet beépíteni.
2. A benn lévő indítóidomot óramutató járásával ellentétes irányba fordítsa el, amíg a rögzítő körmök el nem engedik az indítóidomot.
3. Miután a rögzítő körmök elengedték az indító idomot, az indító idom eltávolítható, kihúzható.
4. Az új indítóidomot az eltávolítással ellentétes sorrendben és irányban kell beépíteni. Figyelni kell arra, hogy az ajakos tömítőgyűrűk és O-gyűrűk megfelelően tömítsenek és a mérőpont megfelelő helyre essen.

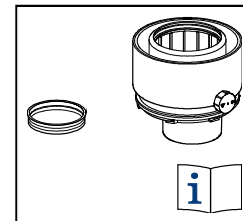

4.8 Szétválasztott Ø80/80-as indító idom.

Ha szükséges, a kazánhoz kapható Ø 80 mm indító idom. A gáztömör tömítésről ajakos tömítőgyűrűk és O gyűrű gondoskodik. Ezek meglétéről, bizonyosodjanak meg!

1. Az Ø 80 indító idomot a gyári Ø 60/100 helyére lehet beépíteni.
2. A benn lévő indítóidomot óramutató járásával ellentétes irányba fordítsa el, amíg a rögzítő körmök el nem engedik az indítóidomot.
3. Miután a rögzítő körmök elengedték az indító idomot, az indító idom eltávolítható, kihúzható.
4. Az új indítóidomot az eltávolítással ellentétes sorrendben és irányban kell beépíteni. Figyelni kell arra, hogy az ajakos tömítőgyűrűk és O-gyűrűk megfelelően tömítsenek és a mérőpont megfelelő helyre essen.
5. A szétválasztott indító idomon keresztül csak az égéstermékot vezetjük el a kazánból. Az égési levegő bevezetése a készülék felső burkolatában gyárilag elhelyezett fekete műanyag dugó helyére beillesztendő Ø 80-as égési levegő bevezető csővel alakítható ki.

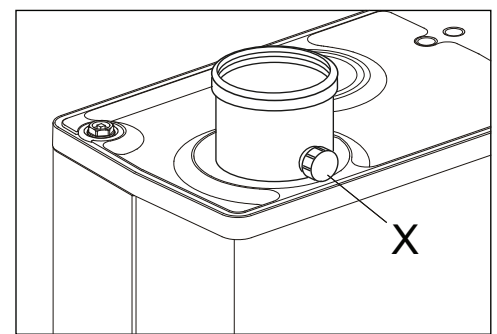

4.9 Égéstermék elvezető rendszerek osztályba sorolása.

Figyelem! A telepítési hely sajátosságaitól függően nem valósítható meg bármelyik elrendezés. A telepítés helyén kialakítható rendszer a gépkönyvön túl a jogszabályok és a hatóságok előírásaitól is függ. A helyi építési szabályzat, elosztói engedélyes, gázszolgáltató, gázkereskedő, katasztrófavédelem, kéményseprők stb. egyéb követelményeket is támaszthatnak.

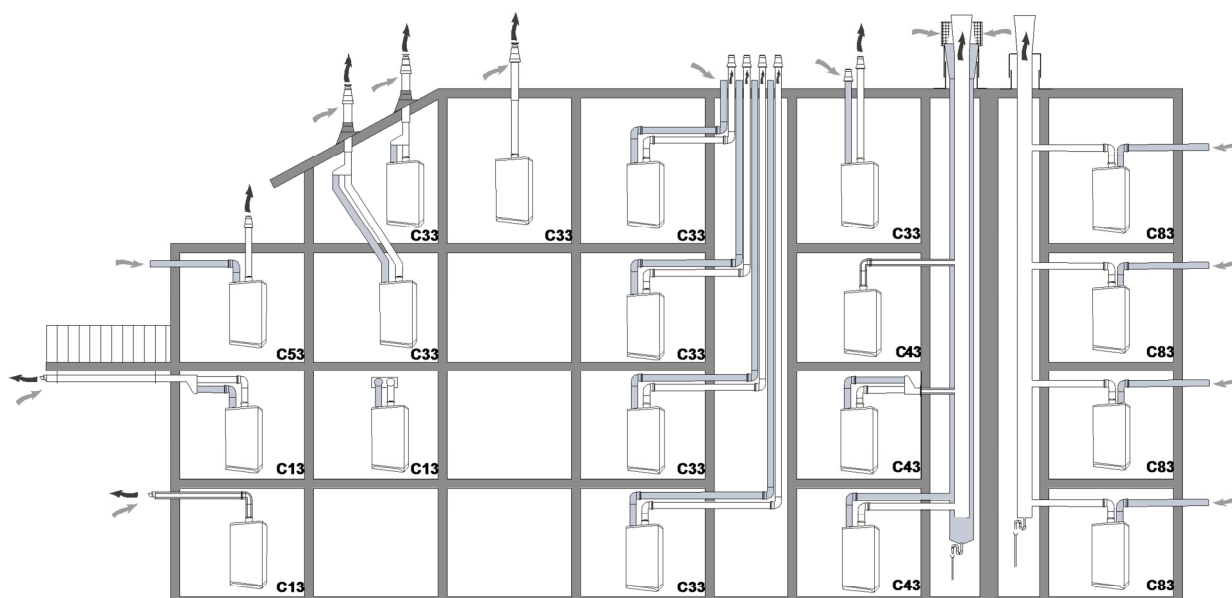

A rajzon szereplő minta rendszerektől a valóságban eltérés válhat szükségessé.



| Égéstermék elvezető rendszerek részletezése. | | |
|--|---|--|
| CE szerinti kategória | | |
| C13 | olyan „C” típusú készülék, amely a készülék részét képező, vízszintes elrendezésű kitorcolláshoz saját csa tlakozó csöveivel csatlakozik. E csövek friss levegőt vezetnek az égőhöz, és egyidejűleg elvezetik az égéstermékét olyan nyílásokon keresztül, amelyek koncentrikusak, vagy elegendően közel vannak egymáshoz, hogy azonos szélhatás alatt legyenek. | Homlokzati kivezetés koncentrikus csővel HAJDU égéstermék elvezető rendszerrel. |
| C33 | olyan „C” típusú készülék, amelyet arra terveztek, hogy a készülék részét képező függőleges kitorcolláshoz a saját csatlakozó csöveivel csatlakozzék, amely friss levegőt vezet az égőhöz, és egyidejűleg elvezeti az égéstermékét, olyan nyílásokon keresztül, amelyek koncentrikusak vagy elegendően közel vannak egymáshoz, hogy azonos szélhatás alatt legyenek. | Koncentrikus függőleges kiviezetés. HAJDU égéstermék elvezető rendszerrel. |
| C43 | egynél több készülék égéstermékeit elvezető közös rendszerhez saját csatlakozó csöveivel való csatlakoztatásra alkalmas „C” típusú készülék. Az épület részét képező, nem a készülék szállítási tartozékát jelentő közös rendszer két járatból áll, amelyek egy kitorcolláshoz csatlakoznak, amely egyidejűleg szolgáltatja a friss levegőt és biztosítja az égéstermék elvezetését olyan nyílásokon keresztül, amelyek koncentrikusak vagy elegendően közel vannak egymáshoz, hogy azonos szélhatás alatt legyenek | - |
| C53 | az égési levegő és az égéstermék elvezetésére saját különálló csatlakozó csöveivel különálló csatlakozásokhoz csatlakoztatható „C” típusú készülék. A kitorcollások különböző nyomású terekben lehetnek. | Szétválasztott égéstermék elvezetés. HAJDU égéstermék elvezető rendszerrel. |
| C63 | az égést levegővel tápláló és az égéstermékét elvezető külön-külön tanúsított és forgalmazott rendszerhez való csatlakoztatásra alkalmas, „C” típusú készülék. A „C 6” típusúhoz azért nem tartoznak ábrák, mert ezeket a készülékeket az égéstermék -elvezető rendszer nélkül hozzák forgalomba. Az ilyen készülékek a „C” típusú készülékek valamelyik elrendezéséhez hasonló elrendezéssel építhetők be. | Nem HAJDU márkás égéstermék elvezető rendszer. Mely CE tanúsítással, teljesítmény nyilatkozattal rendelkezik és aszerint alkalmazható túlnyomásos, nedves üzemre, kondenzációs kazánokhoz. |
| C83 | Olyan „C” típusú készülék, amely az egyik csatlakozó csövével egy egyedülálló közös járatba kapcsolódik. Ez a közös járatrendszer, amely az épület része és nem a készülék szállítási tartozéka, az égéstermék elvezető egyedülálló, természetes huzatú járat (nincs ventilátor). A készülék másik csatlakozó csövével egy kitorcolláshoz csatlakozik, amely az égési levegőt az épületen kívülről szívja. | - |

4.10 HAJDU Égéstermék elvezető anyagjegyzék

Az alábbi égéstermék elvezető rendszerelemek rendelhetők a HAJDU-tól

C13 rendszer elemei [homlokzati koncentrikus kivezetés]

| Megnevezés | Cikkszám |
|--|------------|
| PPH/PPH cső 60/100mm L=500mm | 2359999001 |
| PPH/PPH cső 60/100mm L=1000mm | 2359999002 |
| PPH/PPH cső 60/100mm L=2000mm | 2359999159 |
| PPH/PPH cső 80/125mm L=500mm | 2359999003 |
| PPH/PPH cső 80/125mm L=1000mm | 2359999004 |
| PPH/PPH cső 80/125mm L=2000mm | 2359999160 |
| PPH/PPH könyök 45° 60/100mm | 2359999005 |
| PPH/PPH könyök 45° 80/125mm | 2359999006 |
| PPH/PPH könyök 87° 60/100mm | 2359999007 |
| PPH/PPH könyök 87° 80/125mm | 2359999008 |
| PPH/PPH ellenőrző T 60/100mm 87° | 2359999011 |
| PPH/PPH ellenőrző T 80/125mm 87° | 2359999012 |
| PPH/PPH ellenőrző egyenes 60/100mm | 2359999013 |
| PPH/PPH ellenőrző egyenes 80/125mm | 2359999014 |
| PPH/PPH homlokzati kivezetés 60/100mm L=500mm | 2359999026 |
| PPH/PPH homlokzati kivezetés 80/125mm L=500mm | 2359999027 |
| PPH/PPH homlokzati kivezetés 60/100mm L=1000mm | 2359999028 |
| PPH/PPH homlokzati kivezetés 80/125mm L=1000mm | 2359999029 |
| PPH takaró rózsa 100mm fehér | 2359999030 |
| PPH takaró rózsa 100mm fekete UV álló | 2359999031 |
| PPH takaró rózsa 125mm fehér | 2359999032 |
| PPH takaró rózsa 125mm fekete UV álló | 2359999033 |
| PPH/PPH koncentrikus bővítő idom 60/100 - 80/125 | 2359999034 |

C33 rendszer elemei [tetősík feletti koncentrikus kivezetés]

| Megnevezés | Cikkszám |
|---|------------|
| PPH/PPH cső 60/100mm L=500mm | 2359999001 |
| PPH/PPH cső 60/100mm L=1000mm | 2359999002 |
| PPH/PPH cső 60/100mm L=2000mm | 2359999159 |
| PPH/PPH cső 80/125mm L=500mm | 2359999003 |
| PPH/PPH cső 80/125mm L=1000mm | 2359999004 |
| PPH/PPH cső 80/125mm L=2000mm | 2359999160 |
| PPH/PPH könyök 45° 60/100mm | 2359999005 |
| PPH/PPH könyök 45° 80/125mm | 2359999006 |
| PPH/PPH könyök 87° 60/100mm | 2359999007 |
| PPH/PPH könyök 87° 80/125mm | 2359999008 |
| PPH/PPH talpas könyök 87° 60/100mm | 2359999009 |
| PPH/PPH talpaskönyök 87° 80/125mm | 2359999010 |
| PPH/PPH ellenőrző T 60/100mm 87° | 2359999011 |
| PPH/PPH ellenőrző T 80/125mm 87° | 2359999012 |
| PPH/PPH ellenőrző egyenes 60/100mm | 2359999013 |
| PPH/PPH ellenőrző egyenes 80/125mm | 2359999014 |
| PPH/PPH tetőátvezető 60/100mm L=1100mm fekete | 2359999015 |
| PPH/PPH tetőátvezető 80/125mm L=1100mm fekete | 2359999016 |
| PPH/PPH tetőátvezető 60/100mm L=1600mm fekete | 2359999017 |
| PPH/PPH tetőátvezető 80/125mm L=1600mm fekete | 2359999018 |
| PPH/PPH ferde tető borítás 60/100; 80/125 25-45° fekete | 2359999019 |
| PPH/PPH tetőátvezető 60/100mm L=1100mm terrakotta | 2359999020 |
| PPH/PPH tetőátvezető 80/125mm L=1100mm terrakotta | 2359999021 |
| PPH/PPH tetőátvezető 60/100mm L=1600mm terrakotta | 2359999022 |
| PPH/PPH tetőátvezető 80/125mm L=1600mm terrakotta | 2359999023 |
| PPH/PPH ferde tető borítás 60/100; 80/125 25-45° terrakotta | 2359999024 |
| PPH lapostető átvezető gallér 100 - 125 mm | 2359999025 |
| PPH takaró rózsa 100mm fehér | 2359999030 |
| PPH takaró rózsa 100mm fekete UV álló | 2359999031 |
| PPH takaró rózsa 125mm fehér | 2359999032 |
| PPH takaró rózsa 125mm fekete UV álló | 2359999033 |
| PPH/PPH koncentrikus bővítő idom 60/100 - 80/125 | 2359999034 |
| PPH kürtő fedél készlet (UV álló) DN60 | 2359999145 |
| PPH kürtő fedél készlet (UV álló) DN80 | 2359999046 |
| Madárrács (Plastic) UV álló fekete | 2359999047 |

C53 rendszer elemei [szétválasztott rendszer, szétválasztott kaszkád rendszer]

| | |
|--|------------|
| PPH cső 80mm L=500mm | 2359999035 |
| PPH cső 80mm L=1000mm | 2359999036 |
| PPH cső 80mm L=2000mm | 2359999037 |
| PPH könyök 45° 80mm | 2359999038 |
| PPH könyök 87° 80mm | 2359999039 |
| PPH talpas könyök 87° 80mm | 2359999040 |
| PPH ellenőrző T 80mm | 2359999041 |
| PPH ellenőrző könyök idom 87° | 2359999042 |
| PPH ellenőrző egyenes 80mm | 2359999043 |
| PPH ellenőrző egyenes kondenz leválasztóval 80mm | 2359999044 |
| PPH Long John kondenzátum szifon DN40 | 2359999045 |
| PPH kürtő fedél készlet (UV álló) DN80 | 2359999046 |
| PPH takaró rózsa 80mm fehér | 2359999152 |
| Madárrács (Plastic) UV álló fekete | 2359999047 |
| PPH UV álló fekete végelem cső 80mm l=500mm | 2359999153 |
| Univerzális távtartó klt. 6db füllel | 2359999048 |
| PPH cső 110mm L=500mm | 2359999049 |
| PPH cső 110mm L=1000mm | 2359999050 |
| PPH cső 110mm L=2000mm | 2359999051 |
| PPH cső 125mm L=500mm | 2359999052 |
| PPH cső 125mm L=1000mm | 2359999053 |
| PPH cső 125mm L=2000mm | 2359999054 |
| PPH cső 160mm L=500mm | 2359999055 |
| PPH cső 160mm L=1000mm | 2359999056 |
| PPH cső 160mm L=2000mm | 2359999057 |
| PPH cső 200mm L=500mm | 2359999058 |
| PPH cső 200mm L=1000mm | 2359999059 |
| PPH cső 200mm L=2000mm | 2359999060 |
| PPH cső 250mm L=500mm | 2359999061 |
| PPH cső 250mm L=1000mm | 2359999062 |
| PPH cső 250mm L=2000mm | 2359999063 |
| PPH cső 315mm L=500mm | 2359999064 |
| PPH cső 315mm L=1000mm | 2359999065 |
| PPH cső 315mm L=2000mm | 2359999066 |
| PPH könyök 45° 110mm | 2359999067 |
| PPH könyök 45° 125mm | 2359999068 |
| PPH könyök 45° 160mm | 2359999069 |
| PPH könyök 45° 200mm | 2359999070 |
| PPH könyök 45° 250mm | 2359999071 |
| PPH könyök 45° 315mm | 2359999072 |
| PPH könyök 87° 110mm | 2359999073 |
| PPH könyök 87° 125mm | 2359999074 |
| PPH könyök 87° 160mm | 2359999075 |
| PPH könyök 87° 200mm | 2359999076 |
| PPH könyök 87° 250mm | 2359999077 |

| | |
|---|------------|
| PPH könyök 87° 315mm | 2359999078 |
| PPH talpas könyök 87° 110mm | 2359999079 |
| PPH talpas könyök 87° 125mm | 2359999080 |
| PPH talpas könyök 87° 160mm | 2359999081 |
| PPH talpas könyök 87° 200mm | 2359999082 |
| PPH talpas könyök 87° 250mm | 2359999083 |
| PPH talpas könyök 87° 315mm | 2359999084 |
| PPH ellenőrző T 110mm | 2359999085 |
| PPH ellenőrző T 125mm | 2359999086 |
| PPH ellenőrző T 160mm | 2359999087 |
| PPH ellenőrző T 200mm | 2359999088 |
| PPH ellenőrző T 250mm | 2359999089 |
| PPH ellenőrző T 315mm | 2359999090 |
| PPH ellenőrző bővített T visszacsapó szeleppel 80/110mm | 2359999091 |
| PPH ellenőrző bővített T visszacsapó szeleppel 80/125mm | 2359999092 |
| PPH ellenőrző bővített T visszacsapó szeleppel 80/160mm | 2359999093 |
| PPH ellenőrző bővített T visszacsapó szeleppel 80/200mm | 2359999094 |
| PPH ellenőrző bővített T visszacsapó szeleppel 80/250mm | 2359999095 |
| PPH ellenőrző bővített T visszacsapó szeleppel 80/315mm | 2359999096 |
| PPH ellenőrző egyenes 110mm | 2359999097 |
| PPH ellenőrző egyenes 125mm | 2359999098 |
| PPH ellenőrző egyenes 160mm | 2359999099 |
| PPH ellenőrző egyenes 200mm | 2359999100 |
| PPH ellenőrző egyenes 250mm | 2359999101 |
| PPH ellenőrző egyenes 315mm | 2359999102 |
| PPH ellenőrző egyenes kondenz leválasztóval 110mm | 2359999103 |
| PPH ellenőrző egyenes kondenz leválasztóval 125mm | 2359999104 |
| PPH ellenőrző egyenes kondenz leválasztóval 160mm | 2359999105 |
| PPH ellenőrző egyenes kondenz leválasztóval 200mm | 2359999106 |
| PPH ellenőrző egyenes kondenz leválasztóval 250mm | 2359999107 |
| PPH ellenőrző egyenes kondenz leválasztóval 315mm | 2359999108 |
| PPH végidom kondenz leválasztóval 110mm | 2359999146 |
| PPH végidom kondenz leválasztóval 125mm | 2359999147 |
| PPH végidom kondenz leválasztóval 160mm | 2359999148 |
| PPH végidom kondenz leválasztóval 200mm | 2359999149 |
| PPH végidom kondenz leválasztóval 250mm | 2359999150 |
| PPH végidom kondenz leválasztóval 315mm | 2359999151 |
| PPH csőidom 45° leágazással 80/110mm | 2359999109 |
| PPH csőidom 45° leágazással 80/125mm | 2359999110 |
| PPH csőidom 45° leágazással 80/160mm | 2359999111 |
| PPH csőidom 45° leágazással 80/200mm | 2359999112 |
| PPH csőidom 45° leágazással 80/250mm | 2359999113 |
| PPH csőidom 45° leágazással 80/315mm | 2359999114 |
| PPH csőidom 87° leágazással 80/110mm | 2359999115 |
| PPH csőidom 87° leágazással 80/125mm | 2359999116 |
| PPH csőidom 87° leágazással 80/160mm | 2359999117 |
| PPH csőidom 87° leágazással 80/200mm | 2359999118 |

| | |
|---|------------|
| PPH csőidom 87° leágazással 80/250mm | 2359999119 |
| PPH csőidom 87° leágazással 80/315mm | 2359999120 |
| PPH csőidom 87° leágazással visszacsapó szeleppel 80/110mm | 2359999121 |
| PPH csőidom 87° leágazással visszacsapó szeleppel 80/125mm | 2359999122 |
| PPH csőidom 87° leágazással visszacsapó szeleppel 80/160mm | 2359999123 |
| PPH csőidom 87° leágazással visszacsapó szeleppel 80/200mm | 2359999124 |
| PPH csőidom 87° leágazással visszacsapó szeleppel 80/250mm | 2359999125 |
| PPH csőidom 87° leágazással visszacsapó szeleppel 80/315mm | 2359999126 |
| PPH égéstermék visszacsapó szelep 80mm dugóval és szifonnal | 2359999142 |
| Égésterm. visszacsapó szifon (függőleges elhelyezéskor) | 2359999169 |
| Égésterm. visszacsapó dugó (függőleges elhelyezéskor) | 2359999170 |
| Kondenz semlegesítő doboz | 2359999128 |
| Semlegesítő adalék mézskő | 2359999129 |
| Semlegesítő adalék aktív szén | 2359999130 |
| Semlegesítő adalék ph mérőszalag | 2359999131 |
| Kürtő fedél készlet (komplett) (UV álló) DN110 | 2359999133 |
| Kürtő fedél készlet (komplett) (UV álló) DN125 | 2359999134 |
| Kürtő fedél készlet (komplett) (UV álló) DN160 | 2359999135 |
| Kürtő fedél készlet (komplett) (UV álló) DN200 | 2359999136 |
| PPH UV álló fekete végelem cső 110mm l=500mm | 2359999163 |
| PPH UV álló fekete végelem cső 125mm l=500mm | 2359999164 |
| PPH UV álló fekete végelem cső 160mm l=500mm | 2359999165 |
| PPH UV álló fekete végelem cső 200mm l=500mm | 2359999166 |
| PPH UV álló fekete végelem cső 250mm l=500mm | 2359999167 |
| PPH UV álló fekete végelem cső 315mm l=500mm | 2359999168 |
| Bővítő idom 80 - 110 | 2359999137 |
| Bővítő idom 110 - 125 | 2359999138 |
| Bővítő idom 110 - 160 | 2359999139 |
| Bővítő idom 125 - 160 | 2359999140 |
| Bővítő idom 160 - 200 | 2359999141 |
| Bővítő idom 80 - 110 excentrikus | 2359999154 |
| Bővítő idom 110 - 125 excentrikus | 2359999155 |
| Bővítő idom 110 - 160 excentrikus | 2359999156 |
| Bővítő idom 125 - 160 excentrikus | 2359999157 |
| Bővítő idom 160 - 200 excentrikus | 2359999158 |

A kaszkád égéstermék elvezető rendszert méretezni kell.

4.11 Hajdu égéstermék elvezető szerelési utasítása.

4.11.1 Csőhosszak:

Nagyobb csőellenállás kisebb kazántelesítményt eredményez. A csőellenállást úgy kell meghatározni, hogy 5%-tól ne csökkenjen többet a kazán teljesítménye.

Az égéstermék elvezető ellenállása függ a nyomvonal hosszától, irányváltásoktól, égéstermék és égési levegő hőmérsékletétől.

Az égéstermék elvezető összeszerelése:

1. A kazán felől kezdjük az építést! A tömitést a tokos kötésekben található ajakos tömitőgyűrű végzi. Az ajakos tömitőgyűrűket összedugás előtt égéstermék elvezetőhöz szánt hőálló szilikon zsírral meg kell kenni!
2. Koncentrikus csőnél először az égési levegő (külső) csöveket csatlakoztassák egymáshoz, ezt követően az égéstermék elvezető (belső) csövet!
3. A tokokat egymás után illesszék össze, haladva a kivezetés felé!
4. A vízszintes nyomvonalak lejtése legalább 3° (50mm/m) lejtés legyen a kazán felé. A kondenzvíz vissza tudjon csorogni a kazánba!
5. A bilincseket idomonként, egyenes csöveknél vízszintes nyomvonal esetén méterenként, függőleges esetén két méterenként kell elhelyezni! A tokoknál fix megfogás, az egyenes cső palástján csúzó megfogást kell alkalmazni!
6. További részletes szerelési útmutatást a HAJDU Égéstermék elvezető rendszer szerelési útmutatóban találhatnak!

4.11.2 A megengedett egyenértékű csőhosszak egyszerűsített számításához:

| Maximális egyenértékű csőhossz | HGK 24 | HGK 28 | HGK 36 |
|--------------------------------|--------|--------|--------|
| Koncentrikus Ø60/100 mm [m] | 10 | 6 | 4 |
| Koncentrikus Ø80/125 mm [m] | 30 | 21 | 16 |
| Szétválasztott Ø80 mm [m] | 80 | 45 | 35 |

Alaki ellenállások egyenértékű csőhosszai:

| HAJDU idomok alaki ellenállása egyenértékű hosszban kifejezve. [m] | Ø 60/100 mm koncentrikus égéstermék elvezető esetében | Ø 80/125 mm koncentrikus; vagy Ø 80 mm égéstermék elvezető esetében |
|--|---|---|
| Könyök 87° | 2 méter | 3 méter |
| Könyök 45° | 1,1 méter | 1,6 méter |
| Ellenőrző T | 3 méter | 4 méter |
| Ellenőrző egyenes | 0,5 méter | 1 méter |
| Homlokzati kivezetés L=500 mm | 1,5 méter | 2,5 méter |
| Homlokzati kivezetés L=1000 mm | 2 méter | 3,5 méter |

Pontos számítás céljából, vegyék igénybe épületgépész mérnökök segítségét, végeztessenek el hő és áramlástechnikai méretezést.

4.11.3 Egyszerűsített mintaszámítás

| Cső | Csőhosszak | Összes csőhossz |
|-----------------------------------|------------|-----------------|
| elvezető cső | L1 + L2 | 1,5 m + 6 m |
| levegő-bevezető cső | L3 + | 1,5 m |
| könyök 87° | 2 db | 3x 3m = 9 m |
| Ellenőrző egyenes | 3 db | 3x 1m = 3 m |
| Lapostető átvezető idom L=1600 mm | 1 db | 1x 1,6m = 1,6m |
| | összesen: | <u>Σ22,6m</u> |

Megjegyzés:

A rendszer össz egyenértékű csőhosszát az egyenes szakaszok hosszának és az idomok egyenértékű hosszának összegzésével kapjuk meg.

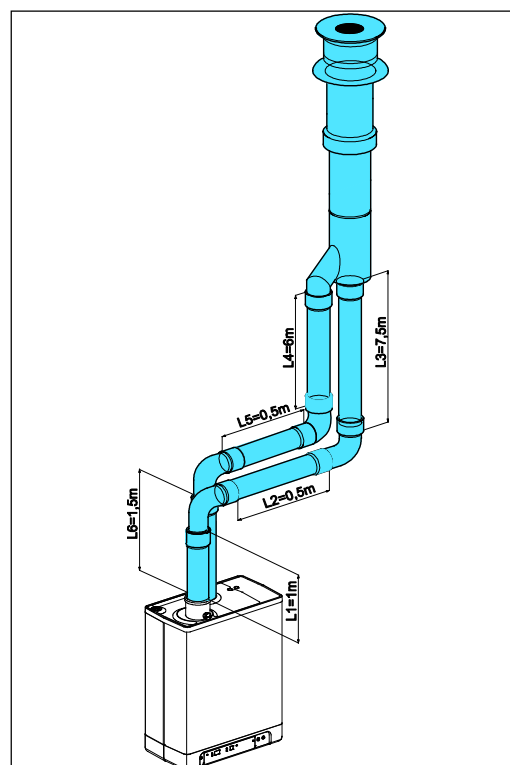
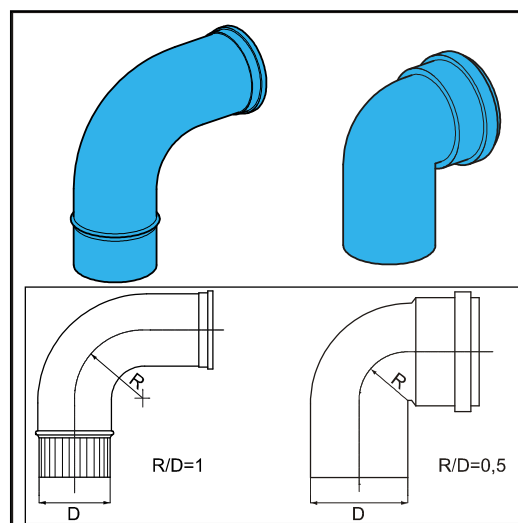

4.12 Nem HAJDU égéstermék elvezető rendszerek (C63).

Az égés részleteinek ismerete szükséges az égéstermék elvezető rendszer anyagainak kiválasztásához

Az EN 1443 és EN 1856-1 szabvány nyújt segítséget az anyagok kiválasztáshoz és az azonosító betűsorozat értelmezéséhez.

Az azonosító az alábbiakat tartalmazza:

- CE jelölés
- A szabványt, melynek megfelel Fém, EN 1856-2
Műanyag, EN 14471

Az azonosító az alábbiakat tartalmazza:

- Hőmérséklet osztály : T120 (Temperature) azaz maximális hőmérséklet 120°C
- Nyomás osztály :
- (P1) Pressure [túlnyomásra 200 Pa-ig]
(H1) High pressure [túlnyomásra 5000 Pa-ig]
(N1, N2) csak huzat hatása alatt állhat. nem használható HAJDU kondenzációs kazánokhoz.
- Kondenzátummal szembeni ellenállási osztály :
W (Wet) azaz nedves üzemre is használható
D (Dry) azaz csak száraz üzemre, nem használható HAJDU kondenzációs kazánokhoz.
- Koromégéssel szembeni ellenállás osztály:
O koromégéssel szemben nem ellenálló
G koromégéssel szemben ellenálló
- Tűzállósági osztály : E

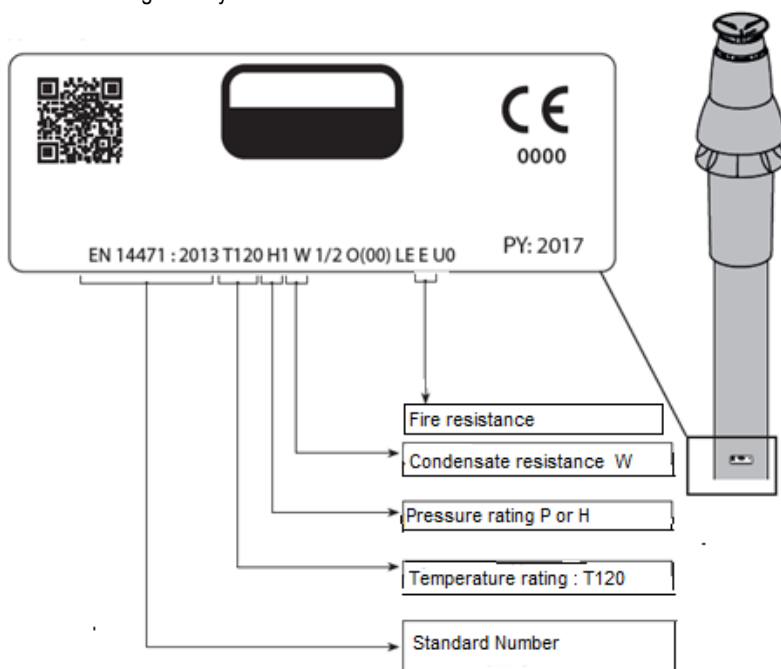

4.13 Idegen égéstermék elvezetővel szemben támasztott méretek és mérettűrések C63 rendszerben. (külső méretek mm-ben mérve)

| Szétválasztott | Koncentrikus Ø 80/125 | | Koncentrikus Ø 60/100 | |
|--------------------------------------|--------------------------------------|-----------------------------------|--------------------------------------|-----------------------------------|
| | Égéstermék elvezető cső | Égési levegő bevezető cső | Égéstermék elvezető cső | Égési levegő bevezető cső |
| Ø 80 ^{+0,3} _{-0,7} | Ø 80 ^{+0,3} _{-0,7} | Ø 125 ⁺² ₋₀ | Ø 60 ^{+0,3} _{-0,7} | Ø 100 ⁺² ₋₀ |



Különböző gyártójú, típusú, anyagú, rendszerek egymással nem összeépíthetők.

4.14 Az égéstermék elvezető rendszer biztosítása



FONTOS!

- Ezek az utasítások egyaránt vonatkoznak a HAJDU koncentrikus és szimpla falú égéstermék elvezető rendszerekre is.
- Az égéstermék elvezetőt biztosan kell rögzíteni. Stabil merev szerkezet legyen.
- A vezetékeket a kazán felé kell lejtetni 3° dőléssel.
- Csak az égéstermék elvezető rendszerhez használható bilincsezést használják..
- Minden könyököt külön meg kell fogatni bilincssel..
Kivéve a kazán kivezetésénél, amennyiben a kazán indító idoma és az első könyök közötti távolság nem több mint 250mm. A második égéstermék elvezető elemet már mindenképpen meg kell fogatni. A bilincset a könyvek tokján kell elhelyezni!
Az egyenes vízszintes szakaszokat méterenként, a függőlegeseket két méterenként csúszó megfogással kell rögzíteni.
- Bizonyosodjanak meg a bilincsek csövön történő megfelelő irányú elhelyezéséről.
- Ne használjon különféle típusú, gyárójú rendszer elemeket egy rendszerben.

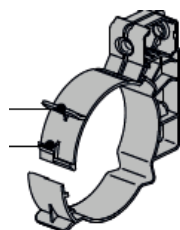

1.1.1.1 Bilincsek közötti maximális távolság

| Függőleges | Vízszintes, vagy ferde |
|------------|------------------------|
| 2000 mm | 1000 mm |

- A tokok közötti hosszakat egyenlően osszák el bilincsezéssel.
- Minden rendszernek tartalmaznia kell legalább egy bilincset
- Az első bilincs a kazán indítóidoma után legfeljebb 500mm-re kerüljön elhelyezésre.

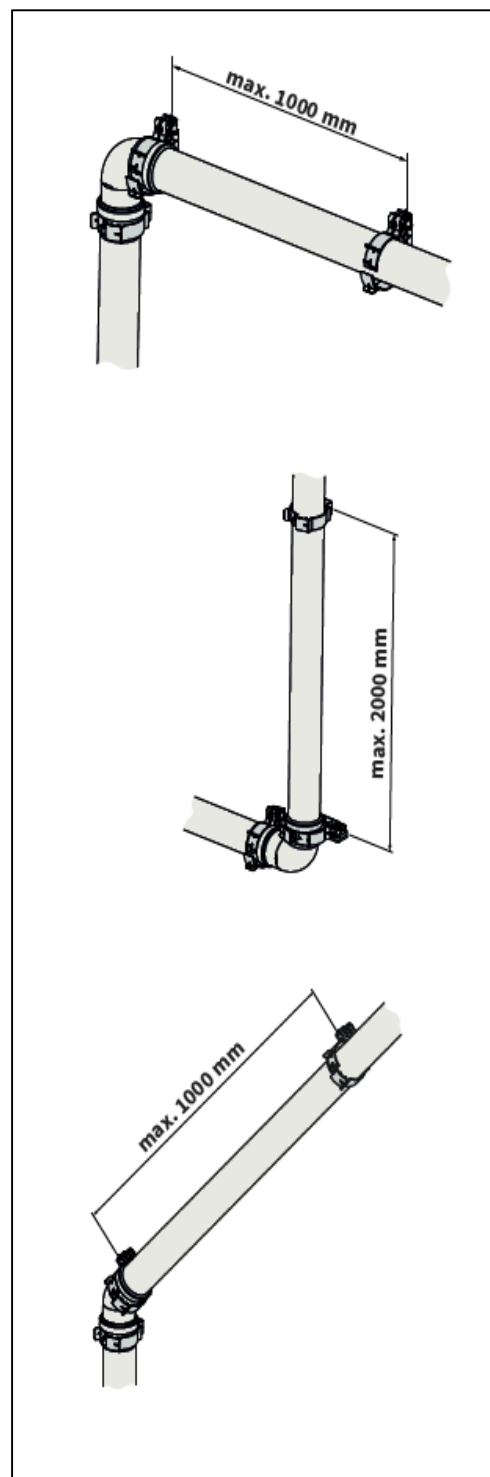

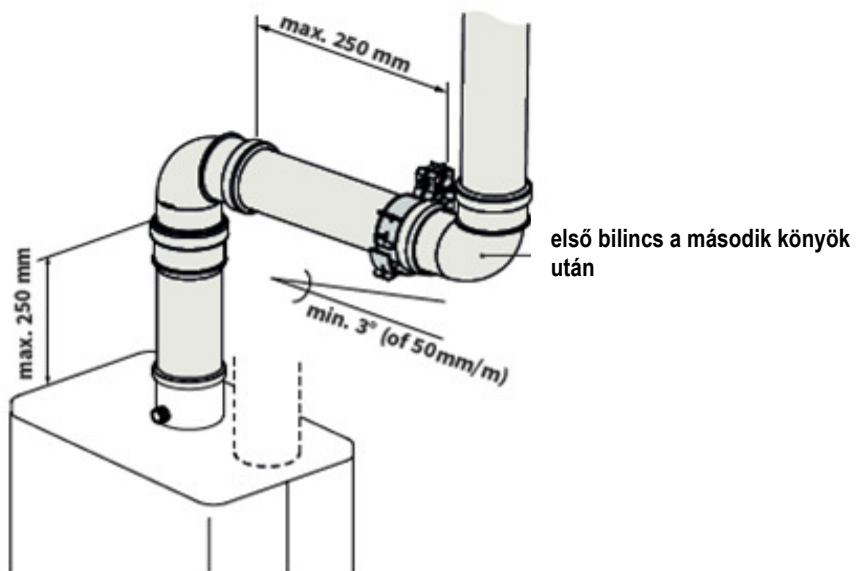
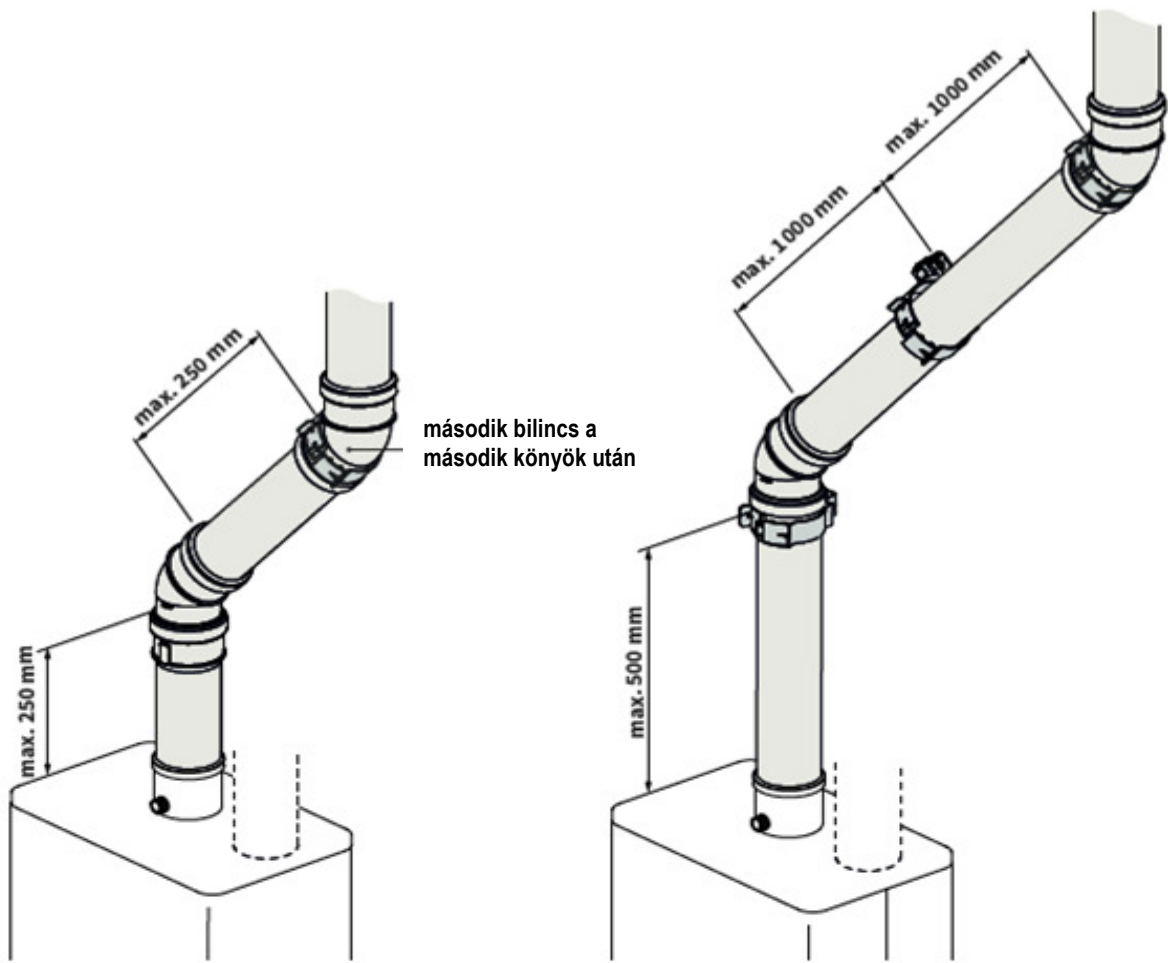

5 KÉSZÜLÉK ÜZEMBEHELYEZÉSE



5.1 A készülék és a berendezés feltöltése és légtelenítése

5.1.1 Fűtési rendszer



FIGYELEM!

Ha a fűtési rendszer vizéhez adalékanyagot adunk, annak alkalmazhatónak kell lennie a készülékben használt anyagokhoz, így rézhez, sárgarézhez, rozsdamentes acélhoz, acélhoz, műanyaghoz és gumihoz.

1. Csatlakoztassuk a készülék dugaszát a fali dugaszoló aljzatba.
A készülék öntesztelést végezhet:  (a szerviz kijelzőn).
A készülék ezt követően várakozó üzemmódba vált:  (a szerviz kijelzőn).
2. Csatlakoztassuk a feltöltő tömlőt a feltöltő/leeresztő csaphoz, és töltsük fel a rendszert fűtővízzel, hideg rendszer esetén maximálisan 1-2 bar nyomásig. (A nyomást a kazán a hőmérséklet  kijelzőn kiírja.)
3. Légtelenítsük a készüléket a kézi légtelenítő csavarral (A).
A készülékhez a kézi légtelenítő csavar helyett egy automatikus légtelenítő eszköz is építhető.
4. A radiátorok légtelenítését a radiátorokon lévő kézi légtelenítő csavarokkal végezzük el.
5. Légtelenítés miatt a rendszernyomás csökkenhet, ha szükséges töltsük fel a tovább a fűtőrendszert, ha a nyomás a légtelenítés következtében túlságosan leesik.
6. Ellenőrizzünk minden kötést, hogy nincs-e szivárgás.
7. Töltsük fel a kondenzátum szifont vízzel.

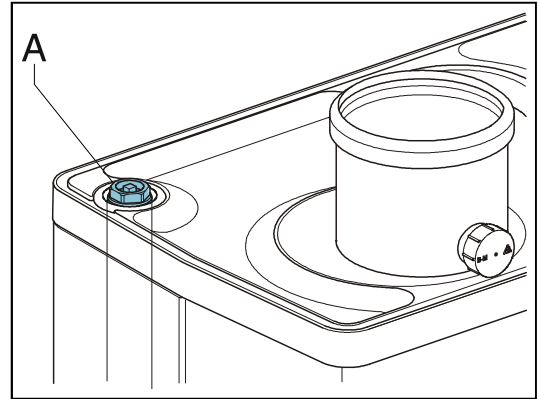

5.1.2 Melegvíz-ellátás

1. Nyissuk ki a főcsapot, és helyezzük nyomás alá a melegvizes szakaszt.
2. Légtelenítsük a hőcserélőt és a csőrendszert a melegvizes csap kinyitásával.
3. Addig hagyjuk nyitva a csapot, amíg minden levegő eltávozik a rendszerből.
4. Ellenőrizzünk minden csatlakozást, hogy nincs-e szivárgás.

5.1.3 Gáz-ellátás

1. A gáz-ellátó rendszert légtelenítsük a gázblokkon lévő nyomásmérő csavarral (D).
2. Ellenőrizzük a csatlakozásokat, hogy nincs-e szivárgás.
3. Ellenőrizzük a nyomást és az égő nyomását. (Lásd: 6.7 rész)

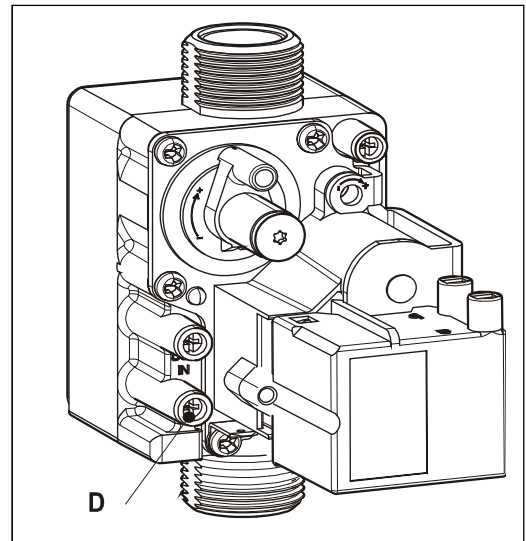

5.2 A készülék üzembehelyezése

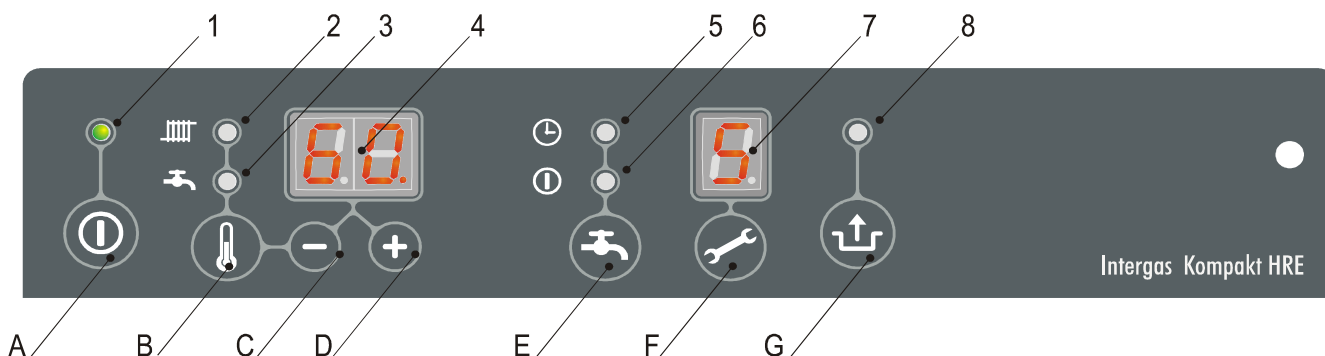

Megjelenített kimenetek

- 1 Be/Ki
- 2 Fűtési üzemmód vagy maximális fűtési előremenő hőmérséklet beállítása
- 3 Hmv. üzemmód vagy hmv. hőmérséklet beállítása
- 4 A fűtővíz vagy hmv. kívánt hőmérséklete °C-ban / fűtési víznyomás bar-ban / hibakód.
- 5 HMV komfort. Átfolyós üzemmódban ECO (öntanuló) üzemmód. Indirekt tárolós üzemmódban tartály fűtés bekapcsolva
- 6 HMV komfort. Átfolyós üzemmódban állandó hőmérséklet tartása. Indirekt tárolós üzemmódban tartály fűtés bekapcsolva.
- 7 Üzem mód
- 8 Hiba esetén villog

Működtetés

- A Be/Ki gomb
- B Hmv/fűtés gomb, a kívánt beállításhoz
- C - gomb
- D + gomb
- E Hmv. komfort funkció váltó gomb. Átfolyós üzemben, kikapcsolva / takarékos / bekapcsolva. Indirekt hmv. tárolónál kikapcsolva/ bekapcsolva/ bekapcsolva
- F Szerviz gomb / folyamatosan nyomva az aktuális hőmérséklet
- G Újraindító gomb

Amint a megelőző műveleteket végrehajtottuk, a készülék beindítható.

1. A készülék beindításához nyomjuk meg a **A** gombot.
A hőcserélő felmelegszik, és a szerviz kijelzőn megjelenik a **3**, **4** és **7** (a HMV kiiktató gomb és/vagy „Open Therm” szabályozás státuszától függően)
2. Igazítsuk a szivattyú beállításokat a FV berendezésben lévő maximális teljesítmény beállításától és ellenállástól függően. A szivattyú nyomómagasságára és a készülékbeli nyomásvesztésre vonatkozóan lásd: 6.5 rész.
3. Állítsuk a beltéri termosztátot a beltéri hőmérsékletnél magasabb értékre. A készülék ekkor fűtő üzemmódba kapcsol: **5** jelenik meg a kijelzőn.
4. Melegítsük fel a fűtési rendszert és a készüléket.
5. Ellenőrizzük a hőmérséklet-különbséget a készülék és a radiátorok előremenő és visszatérő része között. Ennek kb. 20°C-nak kell lennie. Erre a célra állítsuk be a maximális teljesítményt a szerviz táblán. Lásd: maximális teljesítmény beállítása. Ha szükséges, igazítsuk a szivattyú beállításokat és/vagy a radiátor szelepeket. A minimális áramlás:
155 l/h 5,4 kW teljesítmény esetén
510 l/h 17,8 kW teljesítmény esetén
6. Kapcsoljuk ki a készüléket.
7. Lehűlés után légtelenítsük a fűtési rendszert és a berendezést (ha szükséges, töltsük fel).
8. Ellenőrizzük, hogy a fűtés és melegvíz-ellátás megfelelően működik-e.
9. Adjunk útmutatást a felhasználónak, hogy hogyan kell a fűtő és melegvíz-ellátó rendszert feltölteni, légteleníteni és üzemeltetni.

Megjegyzések

- A készülék elektronikus égővezérlővel van ellátva, amely begyűjti az égőt, és folyamatosan figyeli a lángot, légfelesleget minden hőigény során, amely a fűtő vagy a melegvíz-ellátó részről jelentkezik.
- A keringető szivattyú minden fűtő résztől érkező hőigényre reagálva bekapcsol. A szivattyú fűtés után a beállított utókeringtetési ideig még működik. Ez az utóöblítési időtartam igény szerint módosítható. (Lásd: 6.3 rész)
- A szivattyú 24 óránként automatikusan bekapcsol 10 másodpercre, így akadályozza meg a letapadást. A 24 óra az utolsó hőigény időpontjától számítódik. Az időpont megváltoztatásához a beltéri termosztátot a kívánt időre kell állítani.
- A szivattyú HMV üzem alatt nem működik.

5.3 Üzemen kívül helyezés



FIGYELEM!



Ürítsük le a készüléket és a berendezést, ha a fő áramellátás megszakításra került, és fennáll a lefagyás lehetősége.

1. A fűtési rendszert a feltöltő/leeresztő csapon ürítsük le, ha szükséges sűrített levegővel fúvassák ki.
2. A berendezést a legalacsonyabb ponton ürítsük le.
3. Zárjuk el a HMV szakasz vízellátó főcsapját.
4. A készüléket a készülék alatti HMV csatlakozások eltávolításával eresszük le.

5.3.1 Fagyás elleni védelem

- A kondenzátum elvezető cső lefagyásának elkerülése érdekében a készüléket fagyásmentes helyen kell beszerelni.
- A lefagyás elkerülése érdekében a készülék el van látva fagyás elleni védelemmel. Ha a hőcserélő hőmérséklete túl alacsonnyá válik, az égő bekapcsol, amíg a hőcserélő hőmérséklete eléri az elegendő hőmérsékletet. Ha a fűtési rendszeren (vagy egy részén) lefagyásának lehetősége fennáll, egy (külső) fagyvédelmi termosztátot kell beszerelni a visszatérő cső lehidegebb pontján. Ezt a bekötési rajznak megfelelően kell csatlakoztatni. (Lásd: 9.3rész)

Megjegyzés

Ha egy (külső) fagytermosztát bekötésre kerül a berendezésbe, és csatlakoztatjuk a készülékhez, az nem lesz aktív, amikor a készülék a kezelőlapon kikapcsolásra kerül ( a szerviz  kijelzőn).

6 BEÁLLÍTÁS ÉS BESZABÁLYOZÁS



A készülék működését elsődlegesen az égővezérlőben a (paraméter) beállítások határozzák meg. Ennek egy része közvetlenül beállítható a kezelőlapon; a többi része csak az installáló kód használatával szabályozható be.

6.1 Közvetlen beállítás a kezelőlapon keresztül

A következő funkciók működtethetők közvetlenül:



Készülék ki/be kapcsolása

A készülék a  gombbal indítható be.



Amikor a készülék üzemel, a  gomb fölötti zöld LED felvillan. Amikor a készülék ki van kapcsolva, egy vonal jelenik meg a szerviz kijelzőn () , ami azt jelzi, hogy a készülék felszűrés alatt van. Ebben az üzemmódban a fűtési rendszer nyomása (bárban kifejezve) szintén megjelenik a hőmérséklet kijelzőn.

HMV komfort







A 'HMV komfort funkció' a HMV komfort gombbal működtethető , és a következő beállításai vannak:

- **Bekapcsolva (On):** ( LED ég) A készülék HMV komfort funkciója folyamatosan be van kapcsolva. A készülék ezért mindig azonnal melegvizet szolgáltat.
- **Takarékos (Eco):** ( LED ég) A készülék HMV komfort funkciója ön-betanító. A készülék figyelembe veszi a vízelvételi helyeken való melegvíz elvétel időbeliségét. Ennek eredményeként a hőcserélő nincs temperálva éjszakára, vagy ha hosszabb ideig nem használjuk a készüléket.
A takarékos üzemmód napjainak száma az "o" paraméteren belül állítható. Lásd a 6.3 fejezetben.
A kazántest melegen tartó funkció egyes "Open Therm" termosztátban beállítható.
- **Kikapcsolva (Off):** (Egyik LED sem ég) A hőcserélő hőmérséklete nincs szinten tartva, melynek eredményeként a melegvíz a csapon való vízelvételkor kis idő elteltével jelentkezik. Ha nincs a melegvízes csapon gyors melegvíz biztosítására szükség, a HMV komfort funkciót ki lehet kapcsolni.

Újrabeállítás

Amikor blokkolási hibát jelez a villogó LED a  gomb fölött, valamint egy ábra a  kijelzőn, a készülék az újraindító (reset)  gomb megnyomásával indítható újra. A hiba természetét a 7.1 részben lévő hibakódok alapján ellenőrizzük, és ha lehet, a készülék újrabeállítása előtt szüntessük meg az okát.

A különböző funkciók beállításainak módosítása



A  gombot 2 másodpercig lenyomva tartva belépünk a felhasználói beállítások menübe (LED a  és az ábra kijelzőn villogni kezd). A  gomb ismételt megnyomásával minden esetben egy másik funkció LED-je villog. Amikor egy LED villog, a megjelölt funkció a  és  gombbal beállítható. A beállított érték a  kijelzőn jelenik meg.



A  be/ki kapcsoló gomb a változások tárolása nélkül zárja be a beállítások menüt.

Az újraindító  gomb a beállítások menüt úgy zárja be, hogy a változások elmentésre kerülnek.

Ha 30 másodpercig nem nyomunk meg semmilyen gombot, a beállítások menü automatikusan bezáródik, és a változások tárolásra kerülnek.

Maximális előremenő hőmérséklet

Nyomjuk a  gombot addig, amíg a LED a  jelnél villogni nem kezd.

A  és  gombokkal állítsuk be a hőmérsékletet 30°C és 90°C között (alapbeállítás: 80°C).













HMV hőmérséklet

Nyomjuk a  gombot addig, amíg a LED a  jelnél villogni nem kezd.

A  és  gombokkal állítsuk be a hőmérsékletet 40°C és 65°C között (alapbeállítás: 60°C).

6.2 Beállítás szerviz kódon keresztül

A készülékben az égővezérlő gyárilag beállított a 6.3 részben megadott paramétereknek megfelelően. Ezeket a paramétereket csak a szerviz kód használatával módosíthatjuk. A program memória aktiválásához a következőként járunk el:



1. Nyomjuk meg egyszerre a  és a  gombokat, amíg a  meg nem jelenik a szerviz és hőmérséklet kijelzőn.
 2. A  és  gombbal állítsunk be -t (szerviz kód) a hőmérséklet kijelzőn.
 3. A  és  gombbal állítsunk be a beállítandó paramétert a szerviz kijelzőn.
 4. A  és  gombbal állítsunk be a beállítandó paramétert a kívánt értékre (látható) a hőmérséklet kijelzőn.
 5. Amint minden változást bevittünk, nyomjuk a  gombot, amíg a  meg nem jelenik a szerviz kijelzőn.
- Az égővezérlő így átprogramozásra került.

Megjegyzés

A  gombot megnyomva anélkül lépünk ki a menüből, hogy a paraméter-változások elmentésre kerüljenek.

6.3 Paraméterek

| Para- méter | Beállítás | HGK | | | | Leírás |
|----------------|---|-----|----|----|----|---|
| | | 24 | 28 | 36 | 47 | |
| 0 | Szerviz kód [15] | - | - | - | - | Hozzáférés az szerviz beállításokhoz. A szerviz kódot be kell írni (=15). |
| 1 | Berendezés típus | 0 | 0 | 0 | 0 | 0= Kombi üzemmód (fűtés és átfolyós hmv. készítés) 1= Kazán + indirekt hmv. tároló (átfolyós hmv. készítés nem lehetséges) 2= csak átfolyós hmv. készítés (fűtés nem lehetséges) 3= csak fűtés (hmv. készítés nem lehetséges) |
| 2 | Fűtési szivattyú fűtési üzem utáni üzememelési rendje, | 0 | 0 | 0 | 0 | 0=csak utókeringtetés esetén üzemel 1=szivattyú folyamatosan aktív 2=nem elérhető 4=nem elérhető 5=nem elérhető |
| 3 | Maximális fűtési teljesítmény | 70 | 70 | 70 | 99 | c paraméter beállított értékének beszabályozási tartománya 85%-ig, HGK-47-ben 100%-ig. |
| 3. | PWM modulációs frekvenciaváltós szivattyú maximális fordulatszáma | 80 | 80 | 80 | 80 | Beállítási tartomány "c."-ban beállított értéktől 100%-ig HGK 47: Nem állítható (lásd 6.5) |
| 4 | Maximális hmv. fűtő teljesítmény (átfolyós, vagy indirekt tároló fűtéses) | 99 | 99 | 99 | 75 | d paraméter beállított értékének beszabályozási tartománya 100%-ig, HGK-47-ben 75%-ig. |
| 5 | Fűtő vonal minimális előremenő hőmérséklete | 25 | 25 | 25 | 25 | beszabályozási tartomány 10°C-tól 25°C-ig |
| 5. | Maximális beállítható előremenő hőmérséklet (felhasználói beállítás maximuma) | 90 | 90 | 90 | 90 | Beállítási tartomány 30°C-tól 90°C-ig. |
| 6 | Fűtési jelleggörbe minimális külső hőmérsékleti pontja | -7 | -7 | -7 | -7 | beszabályozási tartomány -9°C-tól 10°C-ig |
| 7 | Fűtési jelleggörbe maximális külső hőmérsékleti pontja | 25 | 25 | 25 | 25 | beszabályozási tartomány 15°C-tól 30°C-ig |
| 8 | Fűtési szivattyú utóöblítési ideje | 1 | 1 | 1 | 1 | beszabályozási tartomány 0 - 15 perc |
| 9 | Fűtési szivattyú utóöblítési ideje hmv. üzem után | 1 | 1 | 1 | 1 | beszabályozási tartomány 0 - 15 perc (Kombi készülékre nem alkalmazandó) |
| A | A háromutas szelep alapállása | 0 | 0 | 0 | 0 | 0=Fűtés üzem alatt aktivált 1=Hmv. üzem alatt aktivált |
| b | Búszter (nem engedélyezett!! mindig kikapcsolva) | 0 | 0 | 0 | 0 | 0=kikapcsolva 1=beakcsolva |
| C | Lépés moduláló | 1 | 1 | 1 | 1 | 0=lépés moduláló kikapcsolva fűtés üzem alatt 1=lépés moduláló beakcsolva fűtés üzem alatt |
| c | Minimális ventilátor fordulatszám fűtési üzemben fordulatszám/perc | 30 | 30 | 30 | 20 | beszabályozási tartomány 20 - 50 % |
| c. | PWM modulációs frekvenciaváltós szivattyú minimális fordulatszáma | 50 | 50 | 50 | 50 | Beállítási tartomány 15%-tól a "3"-ban beállított értékig. 0% nem PWM-es szivattyúhoz használható, ekkor a szivattyú elektromos ellátását kapcsolja be, vagy ki. PWM vezérelt szivattyúkon mindig kint van a 230 VAC tápellátás. HGK 47 : Nem állítható (lásd 6.5) |
| d | Minimális ventilátor fordulatszám hmv. üzemben fordulatszám/perc | 30 | 30 | 30 | 20 | beszabályozási tartomány 25 - 50% |

| | | | | | | |
|----|--|----|----|----|----|--|
| E | Minimális fűtési előremenő hőmérséklet OT igény alatt (OT = „OpenTherm” termosztát) | 40 | 40 | 40 | 40 | beszabályozási tartomány 10°C-tól 60°C-ig |
| E. | Opentherm működés (OT = „OpenTherm” termosztát) | 1 | 1 | 1 | 1 | 0= Fűtési üzemmód leáll, ha az OT által kért hőmérséklet < E 1= Ha a külső hőm. érz. nincs bekötte és az OT által kért hőmérséklet < E, akkor E-pontban beállított hőmérséklettel fűt tovább, amíg a termosztát fűtési igénye meg nem szűnik. Ha a külső hőm. érz. be van kötve az OT által kért hőmérséklet < E, akkor az OT által kért hőmérséklettel fűt tovább, amíg a termosztát fűtési igénye meg nem szűnik. Az előremenő hőmérséklet nem csökkenhet az „5” paraméterben beállított érték alá. 2=OT termosztát be-ki kapcsolóként kezelve. Ekkor a kazán fűtési jelleggörbe határozza meg az előremenő hőmérsékletet. |
| F | Ventilátor indító fordulatszám/perc fűtéskor | 70 | 60 | 50 | 50 | beszabályozási tartomány a beállított maximális fordulatszám 50 - 99%-a. |
| F. | Ventilátor indító fordulatszám/perc átfolyós hmv termeléskor | 70 | 60 | 50 | 50 | beszabályozási tartomány a beállított maximális fordulatszám 50 - 99%-a. |
| H | Maximális ventilátor fordulatszám/perc (* 100 rpm) | 45 | 45 | 45 | 65 | beszabályozási tartomány 40 – 50 (HGK 24, 28 & 36) vagy 60 – 70 (HGK 47). Ezzel a paraméterrel a maximális fordulatszám/perc állítható be. |
| L | „Anti legionella” program. (Nem elérhető kombi kazán üzemmódban.) | 0 | 0 | 0 | 0 | 0 = Kikapcsolva 1 = Hmv tároló automatikus felfűtése hetente egyszer 2 = Hmv tároló automatikus felfűtése naponta egyszer |
| n | Fűtővíz beállított értéke indirekt tárolós HMV készítés alatt (Ta) | 85 | 85 | 85 | 85 | beszabályozási tartomány 60°C - 90°C |
| n. | Kazántest melegentartó funkció hőmérséklete Eco/Comfort módban | 0 | 0 | 0 | 0 | Beállítási tartomány 0, 40°C to 60°C Beállítás = 0: Beállított hmv. hőmérsékleten tartja a hőcserélőt. |
| O. | Fűtés késleltetett indítása. [A fűtési igény megjelenésétől kezdve ennyi időt vár a kazán, míg elindítja a fűtést.] | 0 | 0 | 0 | 0 | Beállítási érték 0-tól 15 percig. |
| o | Várakozási idő HMV igény után. (A beállított ideig nem reagál a kazán a fűtési igényre.) | 0 | 0 | 0 | 0 | beszabályozási tartomány 0 - 15 perc |
| o. | Eco funkció napjai. (A beállított napokig figyeli a kazán a vízelvételi szokásokat, mely alapján az ECO hőcserélő melegen tartó funkciót működteti.) | 3 | 3 | 3 | 3 | Beállítási tartomány 0 tól 10-ig Beállítás 1 – 10 : Eco napok Beállítás = 0 : a kazántest melegentartást az „Open Therm” termosztát kezeli. |
| P | Túlszabályozás gátlási periódus fűtési üzem alatt. (két fűtés indítása között, a beállított időt mindenképpen megvárja) | 5 | 5 | 5 | 5 | Minimális kikapcsolási idő fűtő üzemben Állítható 0 - 15 percre |
| P. | Maximális hmv teljesítmény beállítása. | 0 | 0 | 0 | 0 | 0 = HGK hmv áramlás kapcsolóval 24 = HGK 24 hmv áramlás mérővel 30 = HGK 28 hmv áramlás mérővel 36 = HGK 36 & 47 hmv áramlás mérővel |
| q | Nyári mód A kazán nem reagál fűtési igényre, csupán hmv-t készít. | 0 | 0 | 0 | 0 | 0 = nyári mód kikapcsolva 1 = a nyári módot a  gomb aktiválja A kijelzőn: So (angol) felirat jelenik meg. 2 = a nyári módot a  gomb aktiválja A kijelzőn: Su (német) felirat jelenik meg. 3 = a nyári módot a  gomb aktiválja A kijelzőn: Et (francia) felirat jelenik meg. |
| R | Fűtési jelleggörbe meredeksége | 0 | 0 | 0 | 0 | Nem állítható |

6.3.1 A kazántest melegen tartó funkció ki/be kapcsolása „Open Therm” termosztáttal.

- A kazántest melegen tartó funkció „Open Therm” szobatermosztáton is beállítható (Amennyiben a termosztát támogatja). Ehhez a kazánt Eco móba kell állítani: ( LED on).
- Továbbá szükséges az „o” paramétert 0-ra állítani. Így a kazán öntanuló viselkedését kikapcsoljuk (lásd § 2.3).
- Így az „Open Therm” szobatermosztát fogja kezelni a kazántest melegen tartást. (feltéve, hogy a termosztát ismeri ezt a funkciót.)

6.3.2 Maximális fűtési teljesítmény beállítása

A maximális fűtési teljesítmény gyárilag van beállítva 70%-ra. Ha ennél nagyobb vagy kisebb teljesítmény szükséges a fűtési rendszer számára, a maximális fűtő teljesítmény a ventilátor percnkénti fordulatszámának a módosításával változtatható meg. Lásd: táblázat: fűtési teljesítmény beállítása.

A táblázat a ventilátor percnkénti fordulatszáma és a készülék teljesítménye közötti kapcsolatot mutatja.

FV teljesítmény beállítása

| Kívánt FV teljesítmény (kW-ban (kb.)) | | | | Szerviz kijelzőn beállított érték (a max. percnkénti fordulatszám %-ában) |
|--|------|------|------|---|
| HGK | | | | |
| 24 | 28 | 36 | 47 | |
| - | - | - | 40,9 | 99 |
| 17,8 | 22,8 | 26,3 | 34,8 | ± 83 |
| 14,8 | 18,9 | 22,2 | 28,5 | 70 |
| 12,7 | 16,2 | 19,0 | 24,5 | 60 |
| 10,6 | 13,5 | 15,8 | 20,5 | 50 |
| 8,5 | 11,0 | 12,7 | 16,4 | 40 |
| 6,4 | 8,3 | 8,5 | 12,3 | 30 |
| 5,4 | 6,9 | 7,1 | 10,2 | 25 |
| - | - | - | 7,8 | 20 |

Megjegyzés: A teljesítmény az égés során lassan növekedhet, és amint a beállított előremenő hőmérséklet elérésre kerül, csökken (beállítás: Ta).

6.4 Nem állítható Szivattyú-beállítás beszabályozása

A HAJDU HGK, és HGK SMART kazánok frekvenciaváltós A-osztályú szivattyúval vannak szerelve. 24, 28, 36 jelzésű kazánokban a szivattyú modulál az égőt teljesítmény függvényében. A szivattyúk minimum és maximum fordulatszáma a „3.” és „c.” paraméterben állítható (lásd 6.3 pontban) HGK-47 kazánban a szivattyú szintén frekvenciaváltós, de nem PWM vezérelt, így a kazán elektronikája nem állítja a teljesítményét. A HGK-47 szivattyúját (Wilo Yonos RKA 15-7,5) a szivattyú elektromos bekötődobozán állíthatjuk.

A „3” paraméter a kazán maximális fűtőteljesítményéhez tartozó maximális szivattyú fordulatszám.

A „c” paraméter a kazán minimális fűtési teljesítményéhez tartozó minimális szivattyú fordulatszám.

A szivattyú fordulatszáma a két megadott érték között a kazánteljesítmény ismeretében arányosan fog változni.

| Minimális térfogatáram | Beállított teljesítmény |
|------------------------|-------------------------|
| 155 l/h | 5,4 kW |
| 240 l/h | 8,5 kW |
| 510 l/h | 17,8 kW |
| 750 l/h | 26,2 kW |
| 1150 l/h | 40,9 kW |

Készülék nyomásesési görbéje, fűtési hőcserélő

- A. HGK 24
- B. HGK 28
- C. HGK 36

Ellenőrizze a kazán előremenő és visszatérő hőmérséklet különbségét. A hőmérsékletkülönbség, névleges égőt teljesítmény mellett 20 °C legyen.

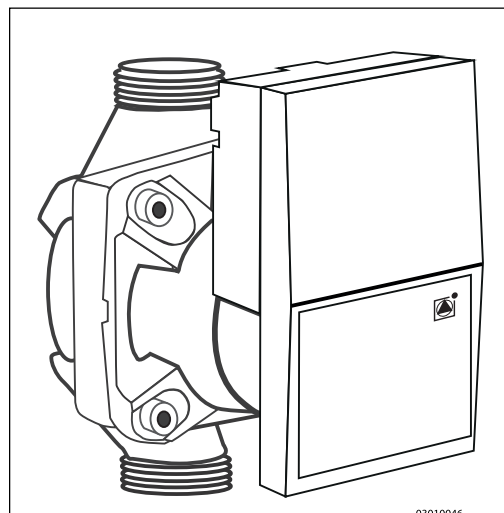

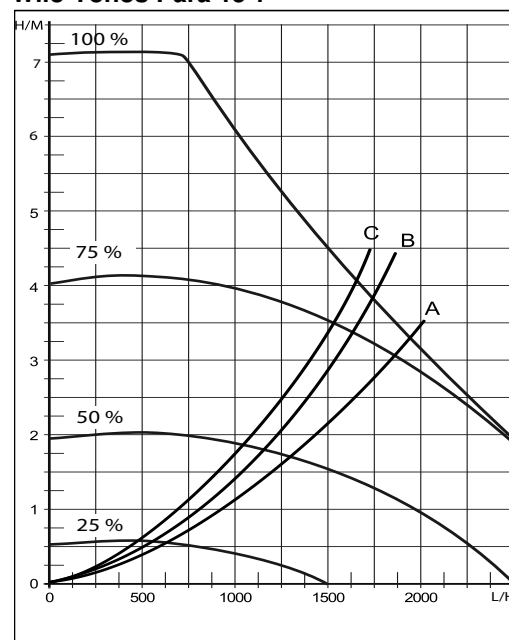

Wilo Yonos Para 15-7



6.5 Szivattyú beállítás (Wilo Yonos RKA 15-7,5)

A HGK 47 kazánok modulációs nagy hatékonyságú szivattyúval vannak szerelve. A szivattyú teljesítménye a szivattyún lévő piros forgató gombbal állítható.

Az alábbi beállítások lehetségesek:

-  Változó nyomás szabályozás (gyári beállítás: 8 m)
-  Légtelenítő üzemmód (kazán légtelenítés)
-  Állandó nyomás szabályozás

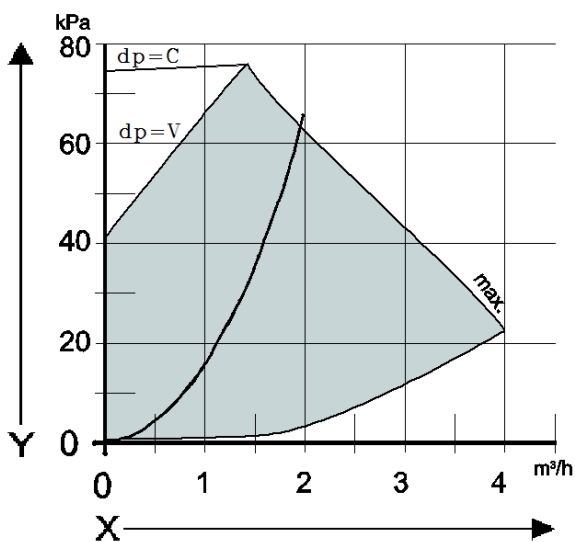

A max. hőteljesítmény és a vízdoldali nyomásvesztés függvényében a szivattyú beállítható a legkedvezőbb teljesítményre. Ld. diagramok. A szivattyú gyári beállítása 8 m változó nyomás szabályozás.

Ellenőrizze a kazán előremenő és visszatérő hőmérséklet különbségét. A hőmérsékletkülönbség, névleges égőteliesség mellett 20 °C legyen.

6.6 Külső hőmérséklet függő beszabályozás

Ha külső érzékelő van csatlakoztatva, az előremenő hőmérséklet automatikusan beszabályozódik a külső hőmérséklet függvényében, a fűtési beállításnak megfelelően.

A maximális előremenő hőmérséklet (T_{max}) a hőmérséklet-kijelzőn keresztül kerül beállításra. Szükség esetén a fűtési jelleggörbe menete a szerviz kóddal módosítható. Lásd: 6.3 rész.

Fűtési jelleggörbe:

- X. külső hőmérséklet T , °C
- Y. előremenő hőmérséklet T , °C
- A. gyári beállítás
(T_{max} fűtés = 80°C, T_{min} fűtés = 25°C, T_{min} külső = -7°C, T_{max} külső = 25°C)
- B. Példa:
(T_{max} fűtés = 60°C, T_{min} fűtés = 25°C, T_{min} külső = -7°C, T_{max} külső = 25°C)

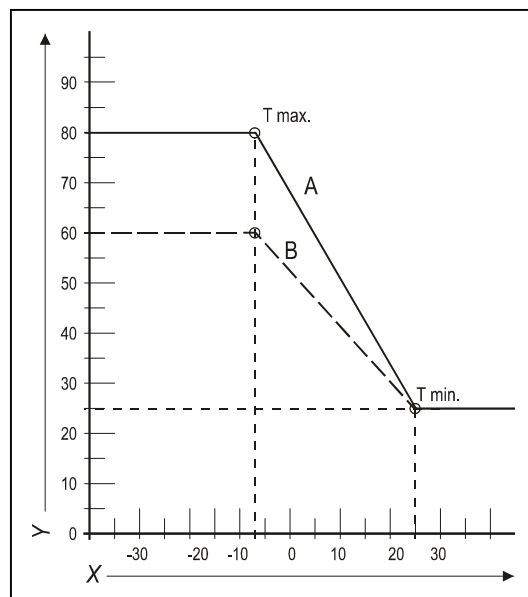

6.7 Készülék átállítása más gáztípusra



FIGYELEM!

Az átállítást csak megfelelően képezéssel és jogosultsággal rendelkező személy végezheti.

A HAJDU HGK kazánok gyárilag földgázra vannak kalibrálva. Ha „H” típusú földgáztól más gáztípusra kell átalakítani a berendezést, ki kell cserélni a gázégő előtti szűkítőtárcsát. Egyéb gázra átálláshoz átalakító szettek kaphatók.

6.7.1 A gázszűkítő tárcsa kicserélése.

6. Kapcsolja ki a kazánt, majd teljes mértékben válassza le az elektromos hálózatról, hogy ne legyen feszültség alatt.
7. Zárja el a gázcsapot.
8. Vegye le a berendezés előlapját.
9. Lazítsa le a gázszelep feletti (A) hollandit és a (B) keverőcsövet mozdítsa el, hogy a szűkítőtárcsához hozzáférjen.
10. Cserélje ki a (C) O-gyűrűt és a (D) szűkítőtárcsát az átalakító szettben lévővel.
11. Fordított sorrendben építse össze a kötést.
12. Nyissa meg a gázcsapot.
13. Ellenőrizze a gázcsatlakozások tömítettségét.
14. Ha nem talál hibát helyezze áram alá a készüléket és kapcsolja be.
15. Indítsa el a tesztüzemet, kis és nagy teljesítmény alatt is. Ellenőrizze a csatlakozások tömítettségét.
16. Ellenőrizze az égéstermék CO₂ tartalmát nagy majd kis teljesítmény alatt egyaránt. Nagy teljesítményen „H” olvasható a kijelzőn, kis teljesítményen „L” olvasható a kijelzőn.
17. Ha szükséges állítsa be a készüléket.
18. Sikeres beállítás után ragassza felül az előbbi gáztípust az új gáztípus jelzésével. A jelzéseket helyezze el a gázszelepen és a készülék adattáblája mellett is.
19. Szerelje össze a kazánt.



Figyelem!

Nagy teljesítményen nem állítható az égéstermék CO₂ tartalma. Ha a nagy teljesítményen a CO₂ szint nem esik a megadott határokon belüli értékre nagy valószínűséggel rossz méretű tárcsát használnak, vegye fel a kapcsolatot a HAJDU vevőszolgálatával.

Az CO₂ megfelelő értékeit lásd. 6.8 pontban.

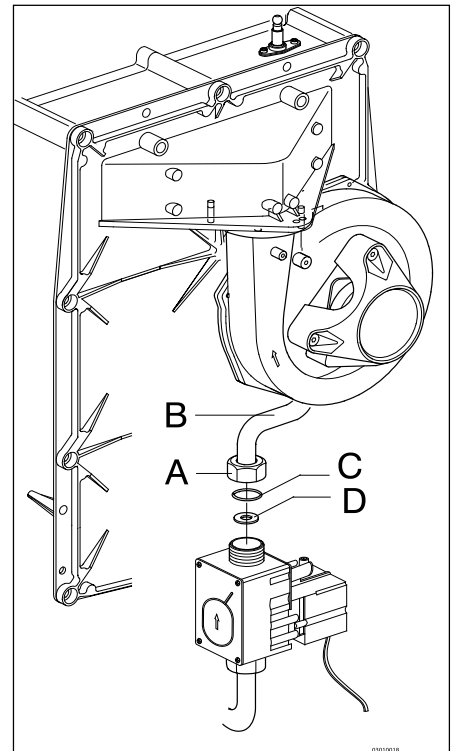

6.8 Gáz-levegő arány szabályozása.

A maximális teljesítményhez tartozó gáz-levegő arány gyárilag be van állítva, nem kell és nem lehet módosítani. A gáztípus fel van tüntetve az adattáblán.

A kazán átalakítás nélkül, csak azzal a gáztípussal használható.

Más gáztípusra való átálláshoz cserélni kell a szűkítő tárcsát.

A szűkítő tárcsák méreteit lásd az alábbi táblázatban.

Táblázat 1, szűkítőtárcsa méretek, kazán és gáztípus ismeretében.

| Típus | Gáz típusa | |
|------------|--------------------|--------------------------------|
| | Földgáz 20 mBar | Propán 3P G31 30-50 mBar |
| | Gáz szűkítő tárcsa | |
| HGK 24, | 505 | 410 |
| HGK 28 | 600 | 480 |
| HGK 36, 47 | 655 | 525 |

A megfelelő levegő-gáz arány az égéstermék mérésével ellenőrizhető kalibrált Oxigén mérő műszerrel. A mérést először maximális teljesítményen, majd minimális teljesítményen kell elvégezni (lásd 6.9.1 és 6.9.2 pontban). Ha a CO₂ vagy O₂ szint nem megfelelő, csak a minimális teljesítményhez tartozó beállítás állítható (lásd 6.9.3 pontban) a gázszelepen.



Fontos!

- CO₂ vagy O₂ szint ellenőrzés alatt a kazán előlapja ne legyen a készüléken.
- A O₂ szint mérési eredménye a megadott érték környékén +/- 0.3%-eltérésen belül legyen
- Megbízható pontosságú mérést, csak megfelelő égéstermék elvezető rendszer ellenállás mellett lehet mérni. (erős szélnyomásnak, vagy szívásnak kitett égéstermék elvezető meghamisíthatja a mérést).
- A maximális teljesítményen mért eltérés nem állítható a gázszelepen. Ha a maximális teljesítményen mért érték nincs a megadott határon belül a kazán gáztömrsége és a helyes alkatrészek beépítettsége ellenőrizendő. Különösen fontos ellenőrizni, hogy megfelelő-e a beépített ventilátor, illetve a szűkítőtárcsa.
- Minden alkatrészcsere vagy gázminőség átállítás után ellenőrizni kell az égéstermék összetételt.

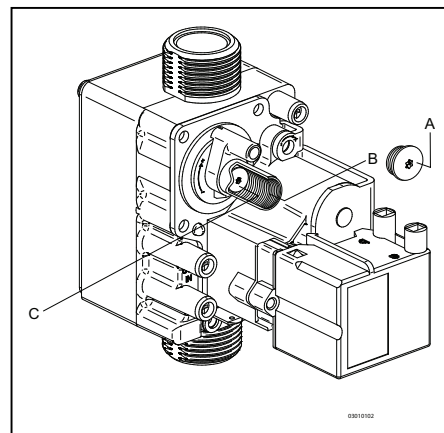
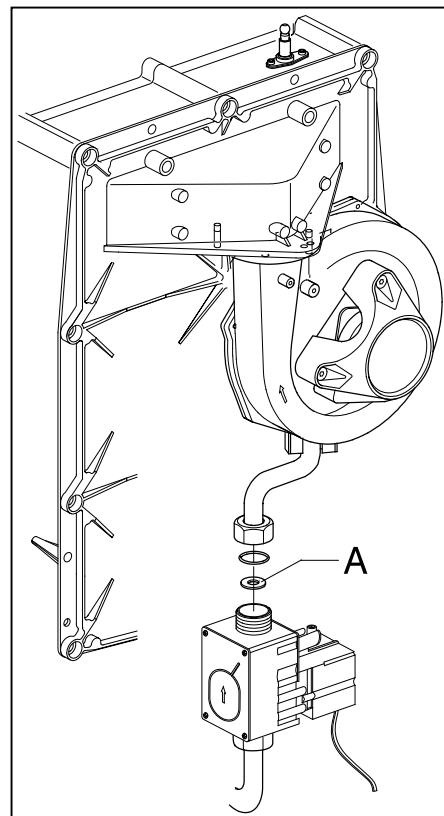

6.9 Gáz levegő arány ellenőrzése.

6.9.1 Mérés elvégzése maximális teljesítményen.

1. Kapcsolja ki a készüléket a **Ⓛ** gombbal .
[-] fog megjelenni a kijelzőn.
2. Lazítsa meg a (1) csavarokat, majd vegye le az (2) előlapot.
3. Győződjön meg róla, hogy a kondenz elvezető szifon fel van töltve, ha nincs töltse fel vízzel.
4. Vegye le a (X) kupakot az indítódíom égéstermék mérőpontjáról.
5. Helyezze el a füstgázelemző mérőszondáját a mintavevő pontban.

Fontos!



- Bizonyosodjon meg benne, hogy a füstgázelemző műszer elvégezte az indítási ciklusát, és készen áll a mérésre.
- A pontos mérés érdekében a mérőpontot a szonda mellett le kell tömíteni.
- A mérőszonda végét az égéstermék elvezető cső közepéhez kell pozicionálni.

6. Kapcsolja be a berendezést a **Ⓛ** gombbal.
7. Indítsa el a maximális teljesítményű teszt üzemmódot a **⚡** gomb nyomva tartása közben, a **+** gomb kétszeri megnyomásával. Kijelzőn **H** jelenik meg.

Fontos!



- Bizonyosodjon meg, hogy a **H** megjelent a kijelzőn, így biztos lehet a maximális teljesítményű működésben.

8. Várjon, amíg a füstgázelemző stabil értéket mutat (legalább 3 percet)
9. A mérési jegyzőkönyvön jegyezze fel a mért értékeket $O_2(H)$ és $CO_2(H)$.
 $O_2(H)$ = az O_2 tartalom mért értéke maximális teljesítményen.
 $CO_2(H)$ = a CO_2 tartalom mért értéke maximális teljesítményen.
10. ellenőrizze, hogy a mért értékek megfelelnek-e a 2a és 2b táblázatban foglaltaknak.

Táblázat 2a: $O_2(H)$ határértékei maximális teljesítményen mérve (előlap nélkül)

| Határértékek | Gáz típus | |
|-----------------|----------------|------------------|
| | Földgáz G20 | Propán 3P G31 |
| | O_2 [%] | O_2 [%] |
| Maximális érték | 5.70 | 6.05 |
| Minimális érték | 3.15 | 4.50 |

Táblázat 2b: $CO_2(H)$ határértékei maximális teljesítményen mérve (előlap nélkül)

| Határértékek | Gáz típus | |
|-----------------|----------------|------------------|
| | Földgáz G20 | Propán 3P G31 |
| | CO_2 [%] | CO_2 [%] |
| Maximális érték | 9.8 | 10.8 |
| Minimális érték | 8.4 | 9.8 |



Fontos!

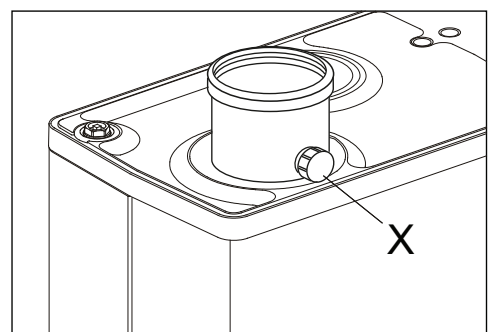
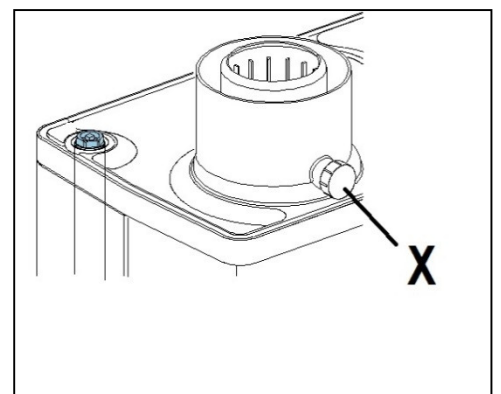
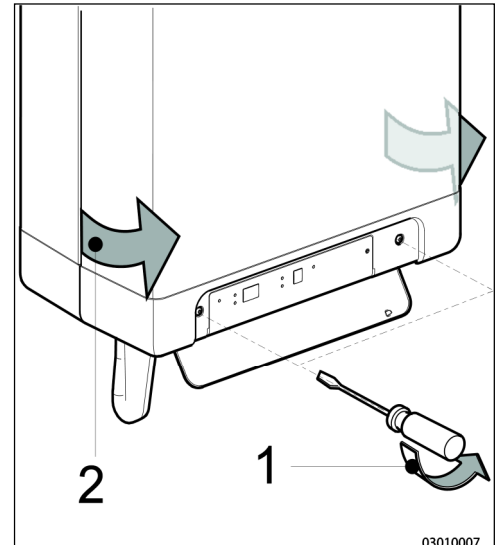

- A maximális teljesítményen mért eltérés nem állítható a gázszelepen. Ha a maximális teljesítményen mért érték nincs a megadott határokon belül a kazán gáztömörtsége és a helyes alkatrészek beépítettsége ellenőrizendő. Különösen fontos ellenőrizni, hogy megfelelő-e a beépített ventilátor, illetve a szűkítőtárcsa.

11. Minimális teljesítményen történő mérés folyamatát lásd § 6.9.2-ban.



6.9.2 Mérés elvégzése minimális teljesítményen.

Minimális teljesítményen akkor kezdje el mérni a kazánt, ha a maximális teljesítményen már megmérte, és a mérés során kapott értékek megfeleltek az elvártaknak. A maximális teljesítményen történő mérést lásd § 6.8.1-ban.

1. A minimális teljesítményű tesztprogram elindításához tartsa nyomva a  gombot és nyomja meg a  gombot. A kijelzőn L jelenik meg.
2. Várjon, amíg a füstgázelemző stabil értéket mutat (legalább 3 percet)
3. A mérési jegyzőkönyvön jegyezze fel a mért értékeket $O_2(L)$ or $CO_2(L)$.
 $O_2(L)$ = az O_2 tartalom mért értéke minimális teljesítményen
 $CO_2(L)$ = a CO_2 tartalom mért értéke minimális teljesítményen
4. ellenőrizze, hogy a mért értékek megfelelnek-e a 3a és 3b táblázatban foglaltaknak.



Az O_2 alacsonyabb határértéke megfelel $O_2(H)$ -nak melyet a maximális teljesítményen végzett mérés eredményeként kapott. A CO_2 felső határa a $CO_2(H)$, melyet a maximális teljesítményen végzett mérés eredményeként kapott (lásd: § 1.2.1).

Táblázat 3a: $O_2(L)$ határértékei minimális teljesítményen mérve (előlap nélkül)

| Határértékek | Gáz típusa | |
|-----------------|----------------|------------------|
| | Földgáz G20 | Propán 3P G31 |
| | O_2 [%] | O_2 [%] |
| Maximális érték | 6.05 | 6.65 |
| Minimális érték | $O_2(H)$ | $O_2(H) + 0.5$ |

Táblázat 3b: $CO_2(L)$ határértékei minimális teljesítményen mérve (előlap nélkül)

| Határértékek | Gáz típusa | |
|-----------------|----------------|------------------|
| | Földgáz G20 | Propán 3P G31 |
| | CO_2 [%] | CO_2 [%] |
| Maximális érték | $CO_2(H)$ | $CO_2(H) - 0.3$ |
| Minimális érték | 8.2 | 9.4 |







Figyelem!

- Ha a minimális teljesítményen mért égéstermék gázösszetétel a táblázatban jelzett értékek között van, a gáz/levegő arányt a gázszelepen nem kell állítgatni.
- Ha a minimális teljesítményen mért égéstermék gázösszetétel a táblázatban jelzett értékeken kívül esik állítsa be a gáz/levegő arányt a § 6.8.3 szerint.



Például! (földgáz G20)



Maximális teljesítményen az $O_2(H)$ mért értéke 4.0 %. Ebben az esetben az $O_2(L)$ minimális teljesítményen mért értéke 4 % (= $O_2(H)$ és 6.05% között legyen, ahogyan a táblázatban is látszik. Amíg a minimális teljesítményen mért oxigén tartalom nincs a két értéken belül, a gázszelepen állítani kell.

5. Ha a mért érték nem megfelelő, végezze el a beállítást § 6.8.3 szerint. Ha megfelelő értékeket mért lépjen a 6. pontra.
6. szerelje össze a berendezést, húzza meg az (1) csavarokat. Ellenőrizze CO szintet minimum teljesítményen (= max. 160 ppm lehet).
7. Indítsa el a maximális teljesítményű tesztprogramot. Nyomja folyamatosan  gombot és kétszer a  gombot. H jelenik meg a kijelzőn. Ellenőrizze CO szintet minimum teljesítményen (= max. 160 ppm lehet).
8. Kapcsolja ki a berendezést a  gomb megnyomásával.
9. Vegye ki az égéstermék mérő szondát. Helyezze vissza a mérőpont kupakját.
10. Győződjön meg arról, hogy a mérőpont kupakját megfelelően ráhúzta.
11. Kapcsolja be a berendezést a  gomb benyomásával, győződjön meg a készülék megfelelő működéséről.

6.9.3 Kis teljesítményű gáz/levegő arány módosítása.

Minimális teljesítményen akkor kezdje el mérni a kazánt, ha a maximális teljesítményen már megmérte, és a mérés során kapott értékek megfeleltek az elvártaknak. A maximális teljesítményen történő mérést lásd 6.8.1 pontban.

Ha a minimális teljesítményen mért égéstermék összetétel nincs a határértéken belül értékek a gázszelep kézi beállításával javítható. A maximális teljesítmény égéstermék összetétele a gázszelepen nem állítható.

1. Távolítsa el a takaró dugót (A), hogy hozzáférhessen a (B) csavarhoz.
 2. Indítsa el a minimális teljesítményű teszt programot. Tartsa nyomva a  gombot, és nyomja meg a  gombot. L jelenik meg a kijelzőn.
 3. Várjon, amíg a füstgázelemző stabil értéket mutat (legalább 3 percet).
 4. Mérje meg az O₂(L) és CO₂(L) értékeket.
 5. Állítsa a (B) csavart, hogy megfelelő értéket mérjen O₂(L) és CO₂(L).
- A kívánt értékek az 5a és 5b táblában láthatók



- A gázminőségre vonatkozó táblázatot nézze (4a és 5a földgázra, 4b és 5b propánra vonatkozik).
- A maximális teljesítmény esetén mért értékeket jegyezze fel a mérés során (CO₂(H) vagy O₂(H)). Ha óramutató járásával megegyező irányba fordítja a csavart a készülék több gázt kaphat, a CO₂ szintje nő, az O₂ szintje csökken. Ellentétes irányú fordítás értelemszerűen ellentétes hatással jár.
- Az állításokat lassan, apró lépésekkel végezze, biztosítson időt az értékek beállításának, a műszer érzékelésének.

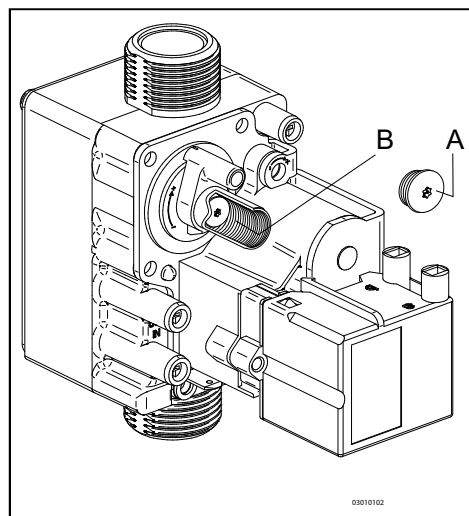

Táblázat 4a: égéstermék O₂ tartalma minimális teljesítményen mérve földgázzal G20 (előlap nélkül)

| Földgáz G20 (20 mBar) | |
|--|--|
| Maximális teljesítményen mért értékek (lásd 6.9.1) | Szükséges minimális teljesítményen mért értékek (= 0.5 x O ₂ (H) + 3.05) |
| O ₂ (H) [%] | O ₂ (L) [%] |
| 5.70 | 5.90 ±0.2 |
| 5.30 | 5.70 ±0.2 |
| 5.00 | 5.55 ±0.2 |
| 4.70 | 5.40 ±0.2 |
| 4.40 | 5.25 ±0.2 |
| 4.10 | 5.10 ±0.2 |
| 3.80 | 4.95 ±0.2 |
| 3.50 | 4.80 ±0.2 |
| 3.15 | 4.65 ±0.2 |

Táblázat 4b: égéstermék O₂ tartalma minimális teljesítményen mérve propán gázzal G31 (előlap nélkül)

| Propán 3P G31 (30 & 50 mBar) | |
|--|---|
| Maximális teljesítményen mért értékek (lásd 6.9.1) | Szükséges minimális teljesítményen mért értékek (= O ₂ (H) + 0.5) |
| O ₂ (H) [%] | O ₂ (L) [%] |
| 6.05 | 6.55 ±0.2 |
| 5.70 | 6.20 ±0.2 |
| 5.40 | 5.90 ±0.2 |
| 5.10 | 5.60 ±0.2 |
| 4.80 | 5.30 ±0.2 |
| 4.50 | 5.00 ±0.2 |

Táblázat 5a: égéstermék CO₂ tartalma minimális teljesítményen mérve földgázzal G20 (előlap nélkül)

| Földgáz G20 (20 mBar) | |
|---|--|
| Maximális teljesítményen mért érték (lásd § 6.9.1) | Szükséges minimális teljesítményen mért értékek (= 0.5 x CO ₂ (H) + 4.1) |
| CO ₂ (H) [%] | CO ₂ (L) [%] |
| 9.8 | 9.0 ±0.1 |
| 9.6 | 8.9 ±0.1 |
| 9.4 | 8.8 ±0.1 |
| 9.2 | 8.7 ±0.1 |
| 9.0 | 8.6 ±0.1 |
| 8.8 | 8.5 ±0.1 |
| 8.6 | 8.4 ±0.1 |
| 8.4 | 8.3 ±0.1 |

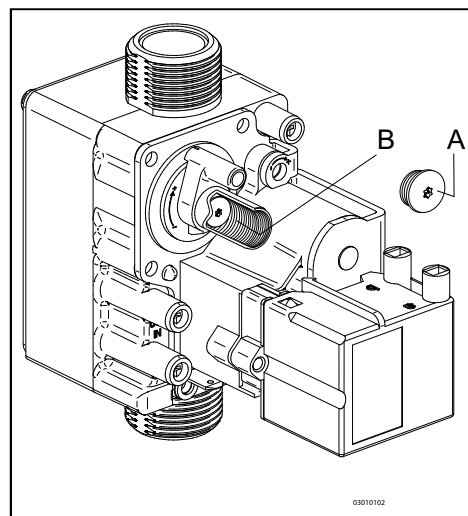

Táblázat 5b: égéstermék CO₂ tartalma minimális teljesítményen mérve propán gázzal G31 (előlap nélkül)

| Propán 3P G31 (30 & 50 mBar) | |
|---|--|
| Maximális teljesítményen mért érték (lásd § 6.9.1) | Szükséges minimális teljesítményen mért értékek (= CO ₂ (H) - 0.3) |
| CO ₂ (H) [%] | CO ₂ (L) [%] |
| 10.8 | 10.5 ±0.1 |
| 10.6 | 10.3 ±0.1 |
| 10.4 | 10.1 ±0.1 |
| 10.2 | 9.9 ±0.1 |
| 10.0 | 9.7 ±0.1 |
| 9.8 | 9.5 ±0.1 |



Például (Földgáz G20 használat esetén)

Maximális teljesítményen 4,1% O₂(H) tartalmat mértünk. Akkor kis teljesítményen O₂(L) 5.10 ± 0,2 % legyen

6. A beállítás elvégzése után tegye vissza az (A) dugót.
7. Ismételje meg a méréseket maximális és minimális teljesítményen is, (6.2.1 és 6.8.2) szerint, győződjön meg a kazán megfelelő működéséről.



FIGYELEM!

A gázkészülékek beüzemelését csak engedéllyel, megfelelő szerszámmal rendelkező képzett szakember végezheti.

7 HIBÁK

7.1 Hibakódok

Ha a hibajelző LED villog, az égővezérlő hibát észlelt. A hibakód megjelenik a hőmérséklet kijelzőn.

Ha a hiba kijavításra került, az égővezérlő újraindítható:

Nyomjuk meg az újraindító  gombot a kezelőlapon.

A következő hibák jelenhetnek meg:

| Hőmérséklet-kijelző | Hiba | Hiba oka / hibaelhárítás |
|---------------------|--|--|
| 10, 11, 12, 13, 14 | S1 érzékelő hiba | <ul style="list-style-type: none">• Ellenőrizzük, hogy nincs-e kábelszakadás• Cseréljük ki az S1-t |
| 20, 21, 22, 23, 24 | S2 érzékelő hiba | <ul style="list-style-type: none">• Ellenőrizzük, hogy nincs-e kábelszakadás• Cseréljük ki az S2-t |
| 0 | Önellenzés utáni érzékelő hiba | <ul style="list-style-type: none">• Cseréljük ki az S1-t és/vagy S2-t |
| 1 | Túl magas hőmérséklet | <ul style="list-style-type: none">• Fűtővíz oldalon levegős a berendezés• A szivattyú nem működik• Túl kis áramlás a berendezésben, radiátorok zárva, szivattyú beállítása nem megfelelő• Hmv áramláskapcsoló beragadt |
| 2 | S1 és S2 felcserélődött | <ul style="list-style-type: none">• Ellenőrizzük a kábelezést• Cseréljük ki az S1-et vagy az S2-t |
| 4 | Nincs láng jel | <ul style="list-style-type: none">• Gázcsap zárva• Nincs vagy elégtelen a gyújtóelektróda hézag• Gáz-ellátó nyomás túl alacsony• A gázblokk vagy a gyújtó egység nem kap áramot |
| 5 | Gyenge láng jel | <ul style="list-style-type: none">• A kondenzátum-elvezető elzáródott• Égéstermék elvezető ellenállása túl nagy, elzáródás, tömődés, rossz méretezés, rossz kivezetés elhelyezés.• Égéstermék elvezetőben a kondenzátum összegyűlik.• Gáz típus átváltás (földgáz - PB) során helytelen gáz szűkítőtárcsa méret került a kazánba.• Gázégő eltömődött• Ellenőrizzük a gázblokk beállítását• Védőfőlelés hiba, ellenőrizzék a védőföldelést. |
| 6 | Láng-detektálási hiba | <ul style="list-style-type: none">• Cseréljük ki a gyújtókábelt + a szikra dugócsapot• Cseréljük ki a gyújtóegységet• Cseréljük ki az égővezérlőt• Védőfőlelés hiba, ellenőrizzék a védőföldelést. |
| 8 | Nem megfelelő ventilátor-fordulatszáma | <ul style="list-style-type: none">• A ventilátor a burkolatba ütközik• Kábelezés a ventilátor és a burkolat között• Ellenőrizzük a kábelezést, hogy nincs-e elégtelen érintkezés• Cseréljük ki a ventilátort |
| 29,30 | Gázszelep vezérlés hiba | <ul style="list-style-type: none">• Cseréljük ki az égővezérlőt |



VIGYÁZAT!

Az S1 és/vagy S2 érzékelők, vagy a bordalemezek rosszul vagy nem megfelelően történő visszaillesztése súlyos károsodást okozhat.

7.2 Egyéb hibák

7.2.1 Az égő nem gyullad be

Lehetséges okok:

A gázcsap zárva van.

Igen →

Megoldás:

Nyissuk ki a gázcsapot.

Nem ↓

Levegő van a gázcsőben.

Igen →

Távolítsuk el a levegőt a gázcsőből.

Nem ↓

A gáz-ellátó nyomás túl alacsony.

Igen →

Vegyük fel a gázszolgáltatóval a kapcsolatot.

Nem ↓

Nem ég.

Igen →

Cseréljük ki a gyújtócsapot.

Nem ↓

Nincs szikra. Az égőegység a gázblokkban hibás.

Igen →

Ellenőrizzük a kábelezést. Ellenőrizzük a szikra dugócsapot. Cseréljük ki az égőegységet.

Nem ↓

Gáz/levegő beállítás nem megfelelő.

Igen →

Ellenőrizzük a beállítást. Lásd: gáz/levegő beállítás

Nem ↓

A ventilátor meghibásodott.

Igen →

Ellenőrizzük a kábelezést. Ellenőrizzük a kibocsátást, ha szükséges, cseréljük ki a ventilátort.

Nem ↓

Ventilátor szennyezett.

Igen →

Tisztítsuk ki a ventilátort.

Nem ↓

A gázblokk meghibásodott.

Igen →

Cseréljük ki a gázblokkot. Állítsuk be újra a gázblokkot. Lásd: Gáz/levegő beállítás

7.2.2 Az égő zajosan ég

Lehetséges okok:

Gáz-ellátó nyomás túl magas.

Igen →

Megoldás:

A lakás szabályozója esetleg meghibásodott. Vegyük fel a kapcsolatot a gázszolgáltatóval.

Nem ↓

Nem megfelelő gyújtóelektroda hézag.

Igen →

Cseréljük ki a gyújtócsapot.
Ellenőrizzük a gyújtócsap részét.

Nem ↓

A gáz/levegő beállítás nem megfelelő.

Igen →

Ellenőrizzük a beállítást. Lásd: gáz/levegő beállítás.

Nem ↓

Gyenge szikra

Igen →

Ellenőrizzük a gyújtóelektroda hézagot.
Cseréljük ki a gyújtóelektrodát.
Cseréljük ki a gyújtóegységet a gázblokkban.

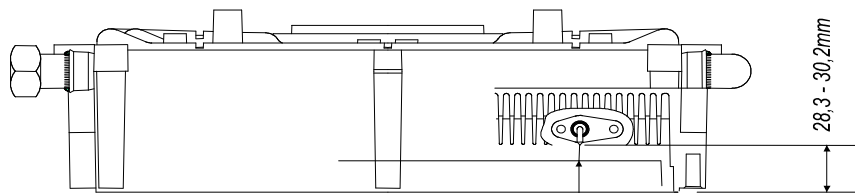

A Gyújtóelektroda és az égő között a távolság kb.

7.2.3 Égő rezegek

Lehetséges okok:

Gáz-ellátás nyomása túl alacsony.

Igen ➔

Megoldás:

A lakás nyomákszabályozója esetleg meghibásodott. Vegyük fel a kapcsolatot a gázszolgáltatóval.

Nem ↓

Az égéstermék recirkulálnak.

Igen ➔

Ellenőrizzük az égéstermék-elvezetést és a levegő-ellátást.

Nem ↓

A gáz/levegő beállítás nem megfelelően beállított.

Igen ➔

Ellenőrizzük a beállítást. Lásd: gáz/levegő beállítás.

7.2.4 Nincs fűtés

Lehetséges okok:

Beltéri termosztát / időjárás függő beszabályozó nem zárt vagy meghibásodott.

Igen ➔

Megoldás:

Ellenőrizzük a kábelezést.
Cseréljük ki a termosztátot.
Cseréljük ki az időjárás-függő beszabályozót.

Nem ↓

Nincs áram (24 V).

Igen ➔

Ellenőrizzük a kábelezést, hogy megfelel-e a kapcsolási rajznak.
Ellenőrizzük az X4 konnektort.
Cseréljük ki a meghibásodott vezérlőt.

Nem ↓

Szivattyú nem működik.

Igen ➔

Ellenőrizzük az áramellátást.
Ellenőrizzük az X2 konnektort.
Cseréljük ki a meghibásodott szivattyút.
Cseréljük ki a meghibásodott vezérlőt.

Nem ↓

Az égő a fűtési üzemmódban nem ég: S1 vagy S2 érzékelő meghibásodott.

Igen ➔

Cseréljük ki az S1-t vagy az S2-t. Lásd: hibakód, hőmérséklet kijelző: 1 vagy 2.

Nem ↓

Az égő nem gyullad be.

Igen ➔

Lásd: Égő nem gyullad be.

7.2.5 A teljesítmény lecsökkent

Lehetséges okok:

Nagy percenkénti fordulatszámnál a teljesítmény 5%-nál jobban leesik.

Igen ➔

Megoldás:

Ellenőrizzük, hogy a készülék és az elvezető rendszer nincs-e eldugulva.
Tisztítsuk ki a készüléket és az elvezető rendszert.

Nem ↓

Fűtési kazánköri térfogatáram túl alacsony.

Fűtési rendszer eltömődött, vagy elzárta a szelepek, vagy a szivattyú fordulatszáma kisebbre lett állítva.

Nem ↓

Fűtési kazánköri térfogatáram túl magas.

Első beállításához képest a fűtési rendszer kitisztult, vagy több szelep lett nyitva, vagy a szivattyú fordulatszáma nagyobbra lett állítva.

7.2.6 A fűtővíz nem éri el a hőmérsékletet

Lehetséges okok:

A fűtés késleltetési idő még nem teltek le

Igen ➔

Megoldás:

Várják meg a késleltetési idő elteltét, vagy állítsák át a késleltető paramétereiket.

Nem ↓

A beltéri termosztát beállítása nem megfelelő.

Igen ➔

Ellenőrizzük a beállítást, és szükség esetén állítsuk be 0,1A-re.

Nem ↓

A hőmérséklet túl alacsony.

Igen ➔

Növeljük az előremenő hőmérsékletet. Ellenőrizzük, hogy az érzékelőnél nincs-e rövidzárlat. Hárítsuk el.

Nem ↓

A szivattyú nem működik megfelelően. A szivattyú túl alacsonyra, vagy túl magasra van beállítva.

Igen ➔

Ellenőrizzük, állítsuk be a szükséges térfogatáramokat.

| | | |
|--|--------|--|
| Nem ↓ | | |
| Nincs a berendezésben keringés. | Igen → | Ellenőrizzük, hogy van-e keringés: legalább 2 vagy 3 radiátornak nyitva kell lennie. |
| Nem ↓ | | |
| A kazán teljesítménye nem lett megfelelően beállítva a berendezésre. | Igen → | Szabályozzuk be a teljesítményt. Lásd: maximális fűtőteljesítmény beállítása |
| Nem ↓ | | |
| Vízkövesedés vagy lerakódás miatt a hőcserélőben nincs hőátadás. | Igen → | Vízköttlenítsük vagy öblítsük át a hőcserélőt a fűtőoldalon. |

7.2.7 Nincs meleg víz (HMV)

| | |
|--|--|
| Lehetséges okok: | Megoldás: |
| Az áramláskapcsoló/érzékelő nem kapcsol/érzékel. | Igen → HMV áram < 1,5 l/min. Vegye ki a hmv áramláskorlátozót. |
| Nem ↓ | |
| Nincs áram az áramláskapcsolónál/ érzékelőnél (5V DC). | Igen → Ellenőrizzük, hogy a kábelezés megfelel-e a kapcsolási rajznak. |
| Nem ↓ | |
| Az égő nem ég a HMV-nél: S3 meghibásodott. | Igen → Cseréljük ki az S3-t. |
| Nem ↓ | |
| Az égő nem gyullad be. | Igen → Lásd: Az égő nem gyullad be. |

7.2.8 A meleg víz nem éri el a megfelelő hőmérsékletet

| | |
|---|---|
| Lehetséges okok: | Megoldás: |
| HMV elvétel nagyobb, mint a kazán névleges értéke l/min. | Igen → Csökkentsük a vízelvételt. |
| Nem ↓ | |
| A beállított hőmérséklet a vízkörre túl alacsony. | Igen → Állítsuk be a melegvíz kört a kívánt hőmérsékletnek megfelelően. |
| Nem ↓ | |
| Vízkövesedés vagy lerakódás miatt a hőcserélő HMV oldalán nincs hőátadás. | Igen → Vízköttlenítsük vagy öblítsük át a hőcserélő HMV oldalát. |
| Nem ↓ | |
| Hideg víz hőmérséklete <10°C. | Igen → Várjuk meg, amíg a hideg víz hőmérséklete >10°C. |

7.2.9 Az előlapi LED a szivattyún felváltva pirosan és zölden villog.

| | |
|---|--|
| Lehetséges okok: | Megoldás |
| Vagy alacsony vagy magas a hálózati feszültség. | Igen → Ellenőrizze az elektromos ellátást. |
| Nem ↓ | |
| Túlmelegedett a szivattyú | Igen → Ellenőrizze a víz és a környezet hőmérsékletét. |

7.2.10 Az előlapi LED a szivattyún pirosan villog.

| | |
|-------------------------|--|
| Lehetséges okok: | Megoldás: |
| A szivattyú nem működik | → Indítsa újra a szivattyút a kazán leállításával (stand-by vagy áramtalanítás) legalább 20 másodpercre. Vegye ki a szivattyút, és kézzel indítsa meg a járókereket. Megjegyzés: Ha a szivattyú folyamatos üzemre van állítva (paraméter 2 = 1) a kazánt áramtalanítani kell 20 másodpercig. |

8 KARBANTARTÁS

A készüléket és a berendezést ellenőrizni kell, és szükség esetén bejegyzett szakemberrel ki kell tisztíttatni.



VIGYÁZAT!

Gáz-továbbító alkatrészekon csak engedéllyel rendelkező szerelő dolgozhat.

Üzemelés után a készülék alkatrészei melegek lehetnek.

8.1.1 Szétszerelés

1. Kapcsoljuk ki a készüléket a **I** gombbal.
2. Húzzuk ki a csatlakozó dugót a dugaszoló aljzatból.
3. Zárjuk el a gázcsapot.
4. Nyissuk fel a kijelző fedelét, és a kijelző bal és jobb oldalán lévő két csavart csavarjuk ki, és vegyük le az előlő burkoló lapot.
5. Várjunk, amíg a készülék lehül.
6. Csavarozzuk ki az óramutató járásával ellentétes irányban az elvezető cső alapján a feszítőanyát.
7. Csúsztassuk az elvezető csövet felfelé (1) az óramutató járásával ellentétes irányban forgatva, amíg a cső alja a kondenzátum elvezető tálcá csatlakozás fölé nem kerül. Húzzuk előre a cső alját (2), és vegyük ki a csövet lefelé (3) az óramutató járásával ellentétesen elforgatva.
8. Emeljük meg a kondenzátum elvezető tálcát a baloldalon a szifonnál lévő csatlakozásnál (4) és forgassuk jobbra a szifon-csatlakozással az alptálcá szélén túl (5). Toljuk vissza a kondenzátum elvezető tálcát lefelé a csatlakozástól a hőcserélő felé (6), és vegyük ki a készülékből.
9. Vegyük ki a csatlakozót a tálcából és a gyújtóegységet a gázblokkból.
10. Csavarozzuk ki a kötést a gázblokk alatt.
11. Csavarozzuk ki az imbusz peremes fejű csavarokat az előlő borítólemezeiről, és vegyük ki az egészet a gázblokkal és az előlő ventilátorral. (Megjegyzés: biztosítsuk, hogy az égő, a szigetelő lemez, a gázblokk, a gáz-ellátás és a ventilátor ne sérüljön meg.)
12. Vegyük ki a hőcserélő lemezein keresztben elhelyezkedő bordalemezeket HGK 24, 28, 36 típusoknál. A HGK-47 illetve HGK SMART 24, 28, 36 típusok labirint hőcserélővel vannak szerelve, azokban nincs terelőlemez.

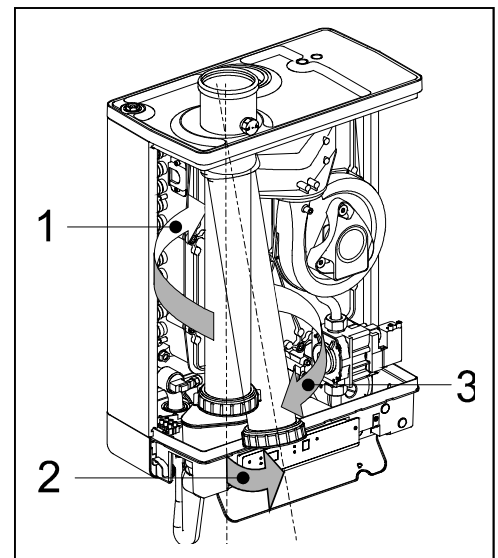
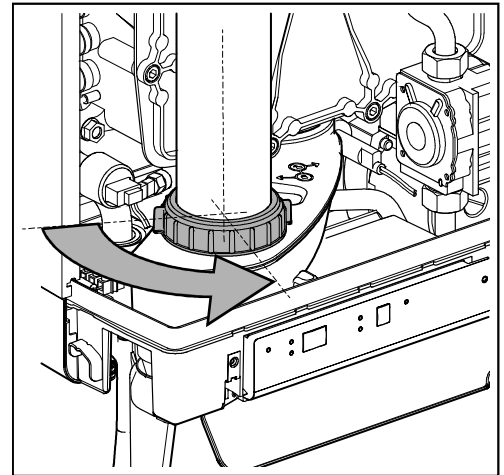

FIGYELEM

A beépített szigetelés és égőtömítés kerámia szálakat tartalmaz.

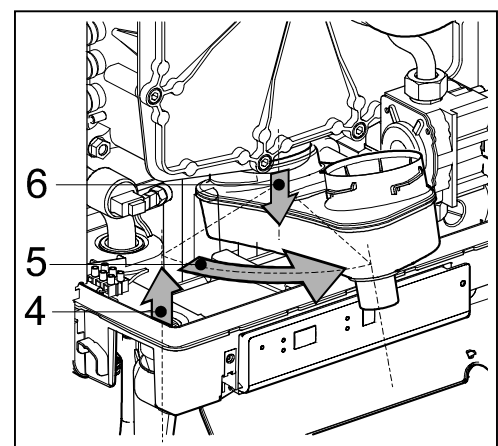

8.1.2 Tisztítás

1. Tisztítsuk meg a hőcserélő bordalemezeit és tálcáit fentről lefelé egy kefével vagy sűrített levegővel.
2. Tisztítsuk ki a hőcserélő alsó részét.
3. Tisztítsuk meg a kondenzátum elvezető tálcát vízzel.
4. Tisztítsuk ki a szifont vízzel. (Szükség esetén a szifon oldalsó csőtoldata levágható.)

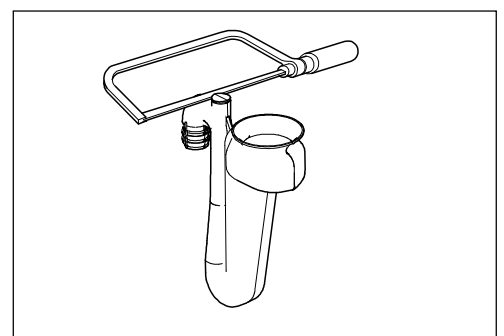

8.1.3 Összeszerelés



Amikor a különböző tömítéseket illesztjük, ellenőrizzük, hogy nincs-e sérülés, felkeményedés, repedés, hajszál-repedés és/vagy elszíneződés. Minden karbantartás alkalmával tegyünk új tömítést. Azt is ellenőrizzük, hogy a tömítések megfelelően vannak-e behelyezve.

1. Illesszük be a bordalemezeket a hőcserélőbe (nem kell a HGK 47, SMART 24,28,36 típusoknál).
2. Győződjön meg arról, hogy elegendő mennyiségű kerámia zsír van az érintkező felületeken, az előlap és a peremes fejű csavar között. Ha szükséges vigyen fel egy vékony réteg kerámia zsírt (ld. képen)
3. Ellenőrizzük, hogy a tömítés az elülső borítólemezen megfelelően van-e beszerelve. Helyezzük az elülső borítólapot a hőcserélőre, és rögzítsük azt az imbusz csavarokkal és az alátétekkel. A csavarokat egyformán húzzuk meg kézzel, keresztben végezve a műveletet (10-12 Nm) Lásd. a képen a helyes eljárást.
4. Megj.: A HGK 28, 36 és 47 11 db, a HGK 24 9 db peremes fejű csavarral szerelt
5. Illesszük be a gázcsatlakozást a gázblokk alatt.
6. Illesszük a csatlakozót a ventilátorhoz, és az égő egységet a gázblokkhoz.
7. Illesszük be a kondenzátum elvezetőt a hőcserélő külső csomkjára csúsztatva (1) úgy, hogy a szifon csatlakozás az alaptálcán maradjon. Ezután forgassuk el balra (2), és nyomjuk lefelé a szifon csatlakozásba (3). Bizonyosodjunk meg róla, hogy ezt úgy végeztük, hogy a kondenzátum elvezető tálca hátsó fele felfekszik az alaptálca hátsó részénél a befogó pecekre (A).
8. Töltsük fel a szifont vízzel, és illesszük a kondenzátum-elvezető tálca alatti csatlakozáshoz.
9. Csúsztassuk az elvezető csövet, az óramutató járásával ellentétesen, a tetejével az elvezető adapter körül a felső borító lemezbe. Illesszük az alját a kondenzátum elvezető tálcába, és az óramutató járásával egyező irányban húzzuk meg a feszítőnyával.
10. Nyissuk meg a gázcsapot, és ellenőrizzük, hogy nincs-e rés a gázcsatlakozásoknál a gázblokk alatt és a tartókereten.
11. Ellenőrizzük, hogy nincs-e lyukadás a FV és vizes csöveken.
12. Dugjuk be a csatlakozó dugót a fali dugaszoló aljzatba.
13. Kapcsoljuk be a készüléket a **I** gombbal.
14. Ellenőrizzük, hogy nincs-e lyukadás az elülső borítólapon, az elülső borítólapon lévő ventilátor csatlakozáson, valamint az égéstermék-elvezető cső alkatrészein.
15. Ellenőrizzük a gáz/levegő beállításokat. (Lásd: 0 rész)
16. Illesszük a köpenyt, húzzuk meg a két csavart a kijelző bal és jobb oldalán, és zárjuk le a kijelző fedő lapját.
17. Ellenőrizzük a fűtést és a melegvíz-ellátást.

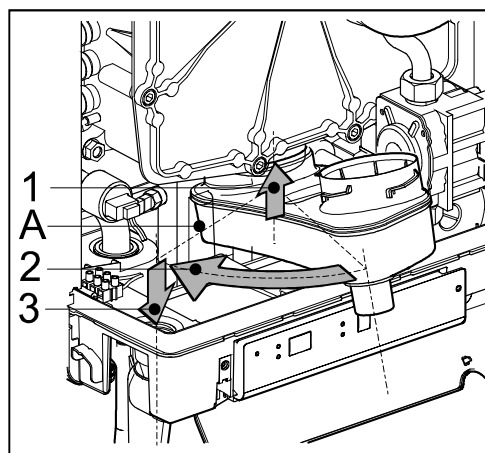
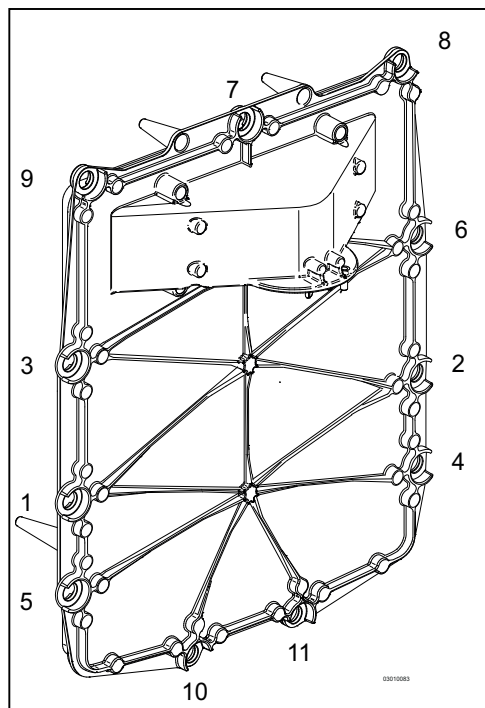
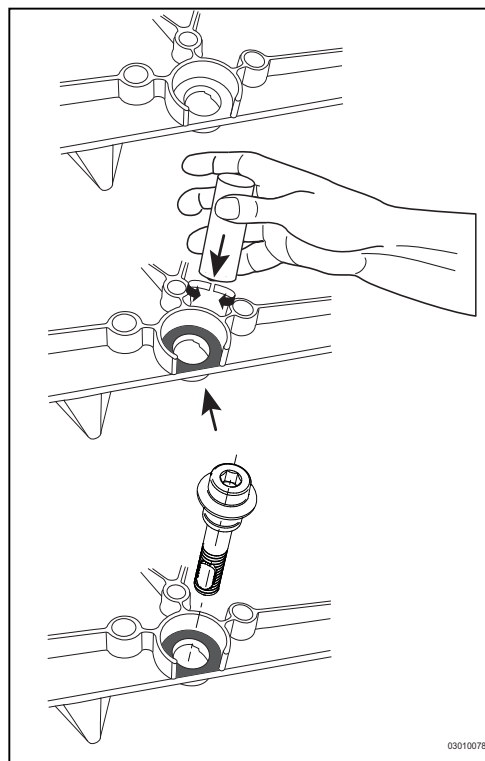

9 MŰSZAKI SPECIFIKÁCIÓK

| | |
|--------------------------------|---------------------------------------|
| Készülék-kategória | C13; C 33; C 43; C53; C63; C83 |
| Gáz-ellátás nyomása | 20 - 30 mbar |
| Gázípusok, amelyekhez alkalmas | I12H3P |

| | | | | |
|-----------------------|-------------------------|-------------------------|-------------------------|-------------------------|
| Műszaki adatok | HAJDU HGK 24 | HAJDU HGK 28 | HAJDU HGK 36 | HAJDU HGK 47 |
|-----------------------|-------------------------|-------------------------|-------------------------|-------------------------|

| Átfolyós üzemű HMV készítés | | | | | |
|------------------------------------|-------|----------------|----------------|----------------|----------------|
| Névleges teljesítmény | kW | 5,6 – 22,1 | 7,1 – 28,0 | 7,2 – 32,7 | 7,2 – 32,7 |
| HMV küszöbérték | l/min | 2,0 | 2,0 | 2,0 | 2,0 |
| HMV áram 60°C | l/min | 6 | 7,5 | 9,0 | 9,0 |
| HMV áram 40°C | l/min | 10 | 12,5 | 15,0 | 15,0 |
| HMV hőmérséklet | °C | 60 | 60 | 60 | 60 |
| Effektív készülék várakozási idő* | sec | < 1 | < 1 | < 1 | < 1 |
| HMV-oldali nyomásesés | kPa | Lásd: 5.2 rész | Lásd: 5.2 rész | Lásd: 5.2 rész | Lásd: 5.2 rész |

| Fűtési üzemmód | | | | | |
|---------------------------------|-----|------------|------------|------------|------------|
| Névleges teljesítmény, 80/60°C* | kW | 5,4 – 17,8 | 6,9 – 22,8 | 7,1 – 26,3 | 7,7 – 40,9 |
| Névleges teljesítmény, 50/30°C* | kW | 5,9 – 18,5 | 7,6 – 23,4 | 7,8 – 27,1 | 8,5 – 42,2 |
| Max. fűtővíz nyomás | bar | 3 | 3,0 | 3,0 | 3 |
| Max. fűtővíz hőmérséklet | °C | 90 | 90 | 90 | 90 |

| Egyéb adatok | | | | | |
|---|--------|----------------|----------------|----------------|----------------|
| Gázterhelés (G20) | m³/h | 2,3 | 2,9 | 3,4 | 4,4 |
| Maximális égéstermék tömegáram (G20) | kg/h | 35,58 | 45,08 | 52,65 | 68,43 |
| Maximális felhasználható ventilátor nyomáskülönbség | Pa | 110 | 100 | 90 | 140 |
| Az átlagos füstgáz hőmérséklet | °C | 90 | 90 | 90 | 70 |
| NOx osztály | | 6 | 6 | 6 | 6 |
| NOx | mg/kWh | 38 | 50 | 50 | 52 |
| Fűtési hőcserélő vízdoldali nyomásvesztése | kPa | Lásd: 6.5 rész | Lásd: 6.5 rész | Lásd: 6.5 rész | Lásd: 6.5 rész |

| Elektromos adatok | | | | | |
|--|-----|------|------|------|------|
| Feszültség | VAC | 230 | 230 | 230 | 230 |
| Védettség | IP | IP44 | IP44 | IP44 | IP44 |
| Energiafogyasztás: teljes terhelésnél | W | 80 | 80 | 80 | 135 |
| Energiafogyasztás: készenléti állapotban | W | 2 | 2 | 2 | 2 |

| Készülék méretek és tömegek | | | | | |
|------------------------------------|----|-----|-----|-----|-----|
| Magasság | mm | 590 | 650 | 710 | 710 |
| Szélesség | mm | 450 | 450 | 450 | 450 |
| Mélység | mm | 240 | 240 | 240 | 240 |
| Súly | kg | 30 | 33 | 36 | 36 |

*A maximális FV teljesítmény gyárilag be van állítva a legmagasabb érték 70%-ára.

9.1 NTC ellenállások

| NTC 12kOhm | | | | | | | |
|------------|--------|--------|--------|--------|--------|--------|--------|
| T [°C] | R[ohm] | T [°C] | R[ohm] | T [°C] | R[ohm] | T [°C] | R[ohm] |
| -15 | 76020 | 15 | 18300 | 45 | 5522 | 75 | 1994 |
| -10 | 58880 | 20 | 14770 | 50 | 4609 | 80 | 1717 |
| -5 | 45950 | 25 | 12000 | 55 | 3863 | 85 | 1467 |
| 0 | 36130 | 30 | 9805 | 60 | 3253 | 90 | 1266 |
| 5 | 28600 | 35 | 8055 | 65 | 2752 | 95 | 1096 |
| 10 | 22800 | 40 | 6653 | 70 | 2337 | 100 | 952 |

9.2 Termékinformációs adatok a CELEX-32013R0811, annex IV szerint

| Szállító | | | HAJDU Hajdúsági Ipari Zrt. | | | |
|---|-------------|--------------|---|--------|--------|--------|
| Típus | Jelölés | Mértékegység | HGK 24 | HGK 28 | HGK 36 | HGK 47 |
| | | | Szezonális helyiségfűtési energiahatékonysági osztály | - | - | A |
| Mért hőteljesítmény | P_{rated} | kW | 18 | 23 | 26 | 41 |
| Szezonális helyiségfűtési hatások | η_s | % | 93 | 93 | 93 | 92 |
| Éves energiafogyasztás | Q_{HE} | GJ | 54 | 69 | 79 | 125 |
| Hangteljesítményszint | L_{WA} | dB | 45 | 45 | 45 | 55 |
| Max terhelési profil | - | - | L | XL | XL | XL |
| Vízmelegítési energiahatékonysági osztály | - | - | A | A | A | A |
| Vízmelegítési hatások | η_{WH} | % | 83 | 85 | 85 | 87 |
| Éves villamos energiafogyasztás | AEC | kWh | 14 | 17 | 17 | 16 |
| Éves tüzelőanyag fogyasztás | AFC | kWh | 3223 | 5145 | 5132 | 4952 |



FIGYELEM

- Felszerelés előtt olvassa el figyelmesen a szerelési útmutatót!
- Ezt a berendezést nem olyan személyek használatára szánták (beleértve a gyerekeket is), akik csökkent fizikai, érzékelési vagy szellemi képességekkel rendelkeznek, vagy akiknek a szükséges tapasztalatuk, tudásuk hiányzik, hacsak egy az ő biztonságukért felelős személy nem világosította fel őket illetve nem felügyeli őket a készülék használata során.
- A készülék helyes működését célszerű évente felülvizsgáltatni szakemberrel és szükség szerint karbantartani (ld. Karbantartás).
- A készülék nedves ruhával tisztítható. Ne használjon súrolószert vagy bármilyen maró anyagot a tisztításához!.

9.3 Elektromos kapcsolási rajz

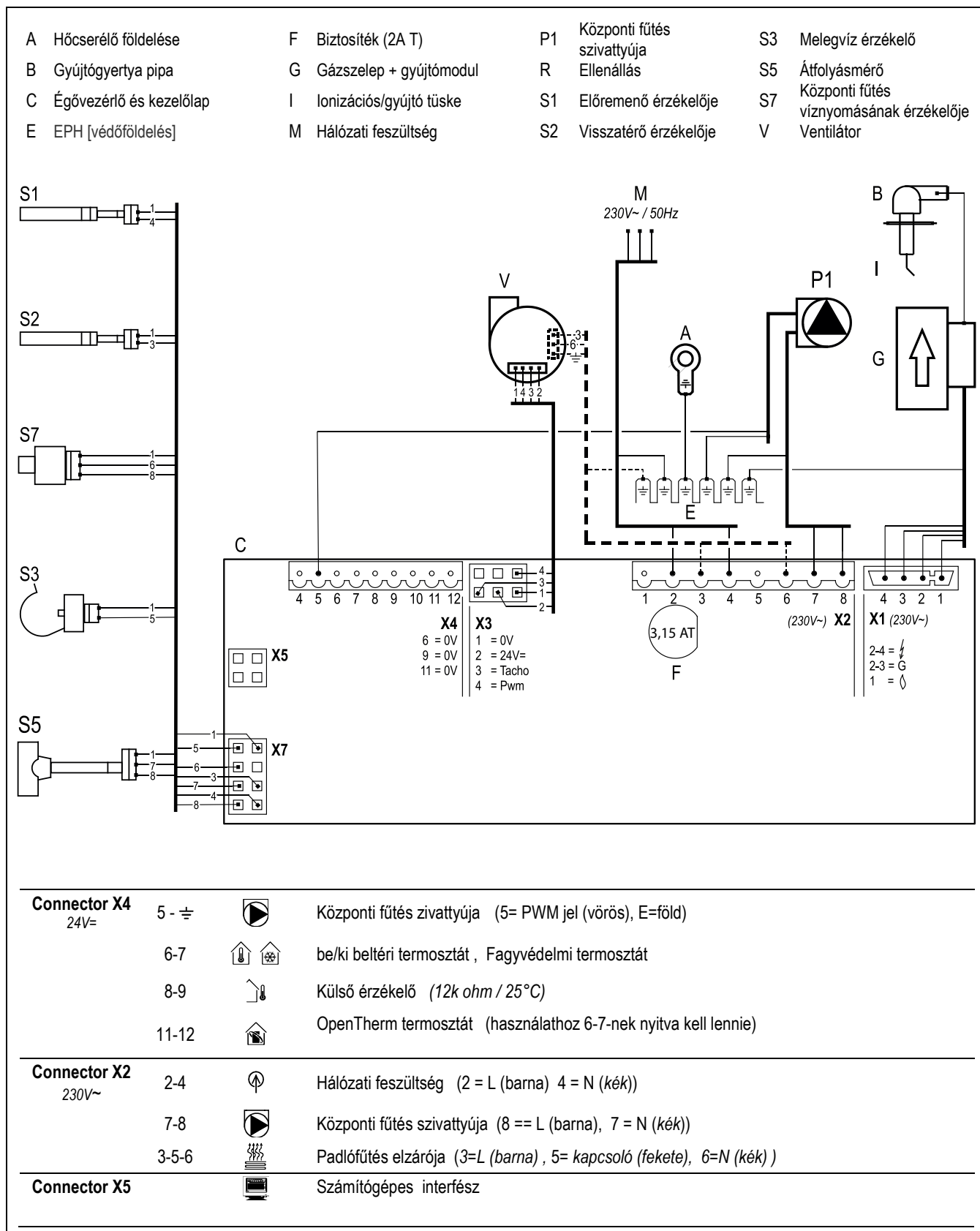

10 JÓTÁLLÁSI FELTÉTELEK

A jótállási feltételeket a beüzemelési útmutató mellé csomagolt kezelési utasítás tartalmazza.

11 CE-NYILATKOZAT

Forgalmazó HAJDU Hajdúsági Ipari Zrt
Cím 4243Téglás, Külföldi út 0135/9 hrsz.

Ezúton nyilatkozik, hogy a készülékek:

HGK 24
HGK 28
HGK 36
HGK 47

megfelelnek a következő irányelvek előírásainak:

- Alacsony feszültségről szóló Irányelv (2006/95/EC)
- Gázkészülék-szabályozás (2016/426/EC)
- Kazán hatékonyságról szóló Irányelv új olaj- és gázfűtésű központi fűtő bojlerekre (92/42/EEC)
- EMC Irányelv (2004/108/EC).
- RED Irányelv (2014/53/EG) (*)
- Ecodesign irányelv (2009/125/EG)
- Energiacímkezés irányelv (2010/30/EU)

16.005.043.441/03

88299801

HAJDU Hajdúsági Ipari Zrt.
H-4243
Téglás
Külterület 135/9. hrsz.
tel. (36) 52/582-700
fax. (36) 52/384-606, 384-126
www.hajdurt.hu

